

T3[®], T3 PRO e Osseotite[®]

Sistemas de implante

Manual de restauração



 **ZimVie**

Índice

Descrição geral	4
Introdução	4
Considerações do planeamento de tratamento	4
Considerações de pré-planeamento	5
Matriz de torque – Conexão interna Certain®	5
Matriz de torque – Conexão hexagonal externa	7
Conexões do sistema de implantes e pilares	8
Conexão interna Certain	9
Conexão hexagonal externa	10
Ferramenta Certain QuickSeat® Activator	11
Ângulos de extração da coifa de impressão de moldeira aberta hexagonal e não hexagonal Certain	12
Pilar UCLA Certain	12
Pilares não hexagonais Certain	13
Guia de seleção de pilares	14
Impressões ao nível do implante e do pilar	16
Como escolher uma coifa	16
Coifas de impressão de moldeira aberta	17
Coifas de impressão de transferência Twist Lock	20
Restaurações cimentadas	23
Estrutura PreFormance Técnica indireta	23
Estrutura PreFormance Técnica direta	26
Estrutura PreFormance pré-angulada de 15° Técnica indireta	28
Estrutura PreFormance pré-angulada de 15° Técnica direta	30
Estrutura GingiHue Técnica indireta	32
Estrutura GingiHue Técnica direta	34
Pilar UCLA Single-Unit Técnica indireta	37
Pilar UCLA Multiple-Unit Técnica indireta	39

Chave de ícones:

Sistema de implante com conexão interna Certain:



Sistema de implante de conexão hexagonal externa:



Como utilizar a chave de ícones:

Os ícones representam os tipos de conexão para os sistemas de implantes ZimVie representados no presente manual. Nos protocolos integralmente ilustrados, cada ícone é apresentado junto a cada passo. O ícone azul indica qual o sistema ilustrado. Quando ambos os ícones são apresentados, tal significa que ambos estão ilustrados.

Restaurações aparafusadas	42
Cilindro temporário PreFormance Single-Unit Técnica indireta	42
Cilindro temporário PreFormance Single Unit Técnica direta	44
Cilindro temporário PreFormance Multiple-Unit Técnica indireta	45
Cilindro temporário em titânio Single-Unit Técnica indireta	47
Cilindro temporário em titânio Multiple-Unit Técnica indireta	49
Pilares BellaTek Express e Flex	51
Pilar UCLA Single-Unit Técnica indireta	53
Pilar UCLA Multiple-Unit Técnica indireta	55
Pilar de perfil curto Single-Unit Técnica indireta	57
Pilar de perfil curto Multiple-Unit Técnica indireta	60
Conversão da prótese em prótese fixa	63
Restauração provisória QuickBridge® Técnica indireta	63
Fabrico de próteses provisórias a fixas	65
Restauração provisória QuickBridge Técnica indireta	65
Prótese do tipo "overdenture" suportada por barra	67
Barra do pilar padrão	67
Barra do pilar UCLA	67
Prótese fixa fixada por implantes	71
Pilar de perfil curto híbrido fixo	71
Pilar UCLA híbrido fixo	73
Pilares do tipo "overdenture"	76
Técnica de restauração direta	78
Técnica de restauração indireta	81

Informações importantes dos produtos

Produtos de restauração ZimVie

Para obter informações detalhadas sobre todos os produtos de restauração ZimVie, consulte o site da ZimVie em labeling.zimvie.com e procure o número de peça específico.

Descrição geral do manual de restauração

Introdução

Os sistemas de implantes da ZimVie foram desenvolvidos para satisfazer as diversas necessidades dos pacientes e para oferecer aos médicos uma seleção de técnicas cirúrgicas e de restauração personalizadas para satisfazer os requisitos de cada indivíduo. Este manual foi concebido para servir de guia de referência para médicos e laboratórios que utilizem instrumentos e componentes de restauração da ZimVie, e não aborda todas as situações ou considerações envolvidas no tratamento. O sucesso de qualquer sistema de implantes e pilares dentários depende da utilização correta dos componentes e dos instrumentos.

O presente manual não se destina a ser utilizado como substituto da experiência e formação profissionais, e este não engloba aconselhamento clínico. O médico deve utilizar planeamento e procedimentos de tratamentos médicos comprovados e adequados para o caso individual de cada paciente em termos de resultados previsíveis.

A ZimVie disponibiliza componentes de restauração e implantes únicos concebidos para fornecer aos médicos uma ampla gama de soluções de restauração, incluindo suporte para coroas de dente único, próteses fixas/removíveis e acessórios para fixação de próteses do tipo "overdenture". Os sistemas de implantes e pilares da ZimVie utilizam designs de restauração comprovados e fornecem aos médicos e pacientes opções de tratamento previsíveis.

Considerações do planeamento do tratamento

Avaliação e seleção do paciente

Têm de ser considerados diversos fatores importantes na avaliação de um paciente antes da cirurgia de colocação do implante. A avaliação pré-operatória tem de incluir uma análise cuidada e detalhada da saúde geral do paciente, do estado clínico atual, dos antecedentes clínicos, da higiene oral, da motivação e das expectativas. Recomenda-se a consulta de um médico, caso os antecedentes clínicos do paciente revelem uma condição existente ou sinais de um potencial problema que possa comprometer o tratamento e/ou o bem-estar do paciente.

Deverá ser realizado um exame intraoral aprofundado para avaliar a cavidade oral quanto a quaisquer potenciais patologias ósseas ou dos tecidos moles. O médico deve também determinar o estado periodontal dos dentes restantes, a saúde dos tecidos moles, a presença de anomalias oclusais ou hábitos parafuncionais, como bruxismo ou mordida cruzada, e quaisquer outras condições que possam afetar adversamente o resultado da restauração.

Considerações do planeamento pré-operatório:

Durante a fase de planeamento da restauração pré-operatória, é importante que o cirurgião, o dentista responsável pela restauração e o técnico de laboratório participem na determinação do tipo de prótese e dos componentes de restauração que serão utilizados. Esta tomada de decisão é fundamental para determinar a localização dos implantes e deve ser finalizada antes da cirurgia de colocação do implante. Recomenda-se uma abordagem de planeamento descendente do tratamento, em que a prótese definitiva é concebida, as localizações dos implantes são determinadas e os componentes de restauração são selecionados antes de iniciar a cirurgia de colocação do implante.

O planeamento adequado do tratamento, bem como a seleção do comprimento e diâmetro adequados do implante, são cruciais para o sucesso a longo prazo do implante e da restauração. Antes da seleção de um implante, terá de ser feita uma avaliação cuidadosa da base anatómica disponível para receber o implante.

As informações clínicas necessárias para determinar as opções de tratamento adequadas incluem, sem caráter limitativo: a determinação da dimensão vertical, a avaliação do espaço disponível entre o rebordo alveolar e a dentição oposta para confirmar que existe espaço suficiente para acomodar o pilar proposto e a restauração final, a localização da posição de estruturas anatómicas importantes e a determinação das dimensões ósseas onde os implantes devem ser colocados. A altura exigida pelos componentes de restauração varia consoante cada tipo de pilar. Por conseguinte, o cirurgião e o dentista responsável pela restauração devem avaliar cuidadosamente as dimensões do pilar em relação ao espaço de restauração disponível. Devem ser utilizados moldes de diagnóstico para avaliar as posições dos dentes e do rebordo, as relações oclusais, a quantidade de espaço disponível para restaurações de implantes, o posicionamento do implante e as angulações. Estes moldes permitem ao médico avaliar a dentição oposta e o respetivo efeito na posição do implante. Uma guia cirúrgica é útil para determinar a posição intraoral e a angulação precisas dos implantes e deve ser incluída no plano de tratamento pré-operatório.

Ao visualizar o design final da prótese antes da cirurgia de colocação do implante, os médicos responsáveis pela restauração e os cirurgiões têm a oportunidade de identificar potenciais problemas à restauração. Podem então fazer as modificações necessárias à seleção do implante, à localização e ao plano de tratamento geral antes da colocação efetiva dos implantes, melhorando assim a previsibilidade e o sucesso do tratamento.

Considerações de pré-planeamento

Matriz de torque – Conexão interna Certain

Utilize a tabela apresentada abaixo como guia para saber quais as chaves e pontas transportadoras que têm de ser utilizadas com os dispositivos com rosca interna Certain da ZimVie (por exemplo, parafusos e pilares), bem como os valores de torque recomendados para cada um.

Matriz de torque recomendada - Conexão interna				
Dispositivos com rosca		Valores de torque recomendados	Chaves	Pontas transportadoras
IUNITS	Parafuso de Try-in hexagonal Certain®	Aperto manual	PHD02N - Chave hexagonal grande posterior estreita, 17 mm (C) PHD03N - Chave hexagonal grande posterior estreita, 24 mm (C)	N/A
IWSU30	Parafuso para waxing/Pino de guia Certain			
LPCWS	Parafuso para waxing para pilar de perfil curto			
GSHx0	Parafuso de retenção hexagonal Gold-Tite®	10 Ncm	PHD02N - Chave hexagonal grande posterior estreita, 17 mm (C) PHD03N - Chave hexagonal grande posterior estreita, 24 mm (C)	RASH3N - Ponta transportadora grande de ângulo reto estreita (hexagonal), 24 mm (C) RASH8N - Ponta transportadora grande de ângulo reto estreita (hexagonal) 30 mm (C) IHX1.2D - Ponta de chave hexagonal porta-implantes com retenção GemLock®, 1,2 mm (D), 24 mm (C) IXLI.2D - Ponta de chave hexagonal porta-implantes com retenção GemLock, 1,2 mm (D), 30 mm (C)
ICS275	Parafuso de fecho sem cabeça para implante Certain			
ICSx00	Parafuso de fecho reto para implante Certain			
ICSFxx	Parafuso de fecho plano para implante Certain			
IMCSF34	Parafuso de fecho plano para implante Certain Micromini			
IMMCS1	Parafuso de fecho Certain			
IOLHC	Tampa de cicatrização IOL			
LPCHC	Tampa de cicatrização para pilar de perfil curto			
LPCGSH	Parafuso de retenção Gold-Tite para pilar de perfil curto			
LPCTSH	Parafuso de retenção de titânio para pilar de perfil curto			
MHC33	Tampa de cicatrização cônica			
TS250	Parafuso temporário para pilar padrão			
TSH30	Parafuso hexagonal de titânio			
G SX00	Parafuso com fendas dourado			
IEHAxxx	Pilar de cicatrização Certain BellaTek® Encode®	20 Ncm	PHD02N - Chave hexagonal grande posterior estreita, 17 mm (C) PHD03N - Chave hexagonal grande posterior estreita, 24 mm (C)	RASH3N - Ponta transportadora grande de ângulo reto estreita (hexagonal), 24 mm (C) RASH8N - Ponta transportadora grande de ângulo reto estreita (hexagonal) 30 mm (C) IHX1.2D - Ponta de chave hexagonal porta-implantes com retenção GemLock, 1,2 mm (D), 24 mm (C) IXLI.2D - Ponta de chave hexagonal porta-implantes com retenção GemLock, 1,2 mm (D), 30 mm (C)
ILPACxxxx	Pilar de perfil angulado e curto Certain			
ILRGHG	Parafuso hexagonal grande Gold-Tite Certain			
ILRGHT	Parafuso hexagonal grande de titânio Certain			
IMHAxxx	Pilar de cicatrização EP Certain			
ISMHA3x	Pilar de cicatrização reto Certain, 3,4 mm (D)			
ISHA4x	Pilar de cicatrização reto Certain, 4,1 mm (D)			
ISWHAx	Pilar de cicatrização reto Certain			

Matriz de torque recomendada - Conexão interna

Dispositivos com rosca		Valores de torque recomendados	Chaves	Pontas transportadoras
ITHAxx	Pilar de cicatrização EP Certain	20 Ncm	<p>PHD02N - Chave hexagonal grande posterior estreita, 17 mm (C)</p> <p>PHD03N - Chave hexagonal grande posterior estreita, 24 mm (C)</p>	<p>RASH3N - Ponta transportadora grande de ângulo reto estreita (hexagonal), 24 mm (C)</p> <p>RASH8N - Ponta transportadora grande de ângulo reto estreita (hexagonal), 30 mm (C)</p> <p>IHX1.2D - Ponta de chave hexagonal porta-implantes com retenção GemLock, 1,2 mm (D), 24 mm (C)</p> <p>IXL1.2D - Ponta de chave hexagonal porta-implantes com retenção GemLock, 1,2 mm (D), 30 mm (C)</p>
IUNIHG	Parafuso hexagonal Gold-Tite Certain			
IUNIHT	Parafuso hexagonal de titânio Certain			
ILPCxxxU	Pilar de perfil curto de peça única Certain	20 Ncm	<p>PAD00 - Chave do pilar posterior, 17 mm (C)</p> <p>PAD24 - Chave do pilar padrão, 24 mm (C)</p>	RASA3 - Ponta transportadora de aço para pilar de ângulo reto
SCRNBAx	Parafuso LDA NobelActive®	35 Ncm Em conformidade com as recomendações do fabricante original	Estes dispositivos com rosca requerem chave(s), ponta(s) transportadora(s) e outros instrumentos não fabricados ou vendidos pela ZimVie. Consulte o fabricante original quanto a informações e indicações sobre os instrumentos.	
SCRNBSx	Parafuso LDA NobelReplace®			
SCRSBLx	Parafuso LDA Straumann® ao nível do osso			



Matriz de torque – Conexão hexagonal externa

Utilize a tabela abaixo como guia para saber que chaves e pontas transportadoras têm de ser utilizadas com dispositivos com rosca de hexágono externo da ZimVie (por exemplo, parafusos e pilares), bem como os valores de torque recomendados para cada um.

Matriz de torque recomendada - Conexão externa				
Dispositivos com rosca		Valores de torque recomendados	Chaves	Pontas transportadoras
MMCxx	Suporte de implante	Aperto manual	PHD02N - Chave hexagonal grande posterior estreita, 17 mm (C) PHD03N - Chave hexagonal grande posterior estreita, 24 mm (C)	N/A
WSKxx	Parafuso para waxing/Pino de guia Knurled			
MUNITS	Parafuso de Try-In quadrado	Aperto manual	PSQD0N - Chave quadrada posterior estreita, 17 mm (C) PSQD1N - Chave quadrada posterior estreita, 24 mm (C)	N/A
UNITS	Chave quadrada para parafuso de Try-In universal			
GSxxx	Parafuso com fendas dourado	10 Ncm	PSD00 - Chave posterior, 17 mm (C) PSD01 - Chave padrão, 24 mm	RASD1 - Ponta transportadora com fendas de ângulo reto, 24 mm (C) RASD6 - Ponta transportadora com fendas de ângulo reto, 30 mm (C)
CS275	Parafuso de fecho sem cabeça	10 Ncm	PHD00N - Chave hexagonal posterior estreita, 17 mm PHD01N - Chave hexagonal padrão estreita, 24 mm	RASH2N - Ponta transportadora hexagonal de ângulo reto estreita, 24 mm RASH7N - Ponta transportadora hexagonal de ângulo reto estreita, 30 mm
CS375	Parafuso de fecho - Implante de 4,1 mm (D)			
CSx00	Parafuso de fecho - Implante			
MMCS1	Parafuso de fecho para implante, 3,4 mm (D)			
EHAxxx	Pilar de cicatrização BellaTek® Encode®	20 Ncm	PHD02N - Chave hexagonal grande posterior estreita, 17 mm (C) PHD03N - Chave hexagonal grande posterior estreita, 24 mm (C)	RASH3N - Ponta transportadora grande de ângulo reto estreita (hexagonal), 24 mm (C) RASH8N - Ponta transportadora grande de ângulo reto estreita (hexagonal), 30 mm (C) IHX1.2D - Ponta de chave hexagonal porta-implantes com retenção GemLock, 1,2 mm (D), 24 mm (C) IXL1.2D - Ponta de chave hexagonal porta-implantes com retenção GemLock, 1,2 mm (D), 30 mm (C)
LPACxxxx	Pilar angulado de perfil curto			
MHA3x	Pilar de cicatrização EP®, 3,4 mm (D)			
THAxx	Pilar de cicatrização EP, 4,1 mm (D)			
WTH5xx	Pilar de cicatrização EP, 5 mm (D)			
WTH6xx	Pilar de cicatrização EP, 6 mm (D)			
UNIHG	Parafuso único hexagonal Gold-Tite®			
UNIHT	Parafuso único hexagonal de titânio			
THRCx	Cilindro temporário de cicatrização com retenção			

Conexões do sistema de implantes e pilares

Conexão interna Certain

O aspeto da conexão interna do implante e do pilar foi concebida para facilidade de utilização e simplicidade.

Conexão QuickSeat: encaixa com um clique! Os sistemas de implantes e pilares Certain incluem a conexão QuickSeat. Esta conexão única produz um "clique" audível e tátil que confirma a colocação de coifas de impressão e pilares.



As patilhas do pilar emitem o "clique" e também proporcionam retenção para os componentes protéticos no implante antes de o parafuso ser colocado. É necessário um parafuso para assentar totalmente os componentes quando a restauração está a ser testada ou estiver a ser colocada definitivamente.

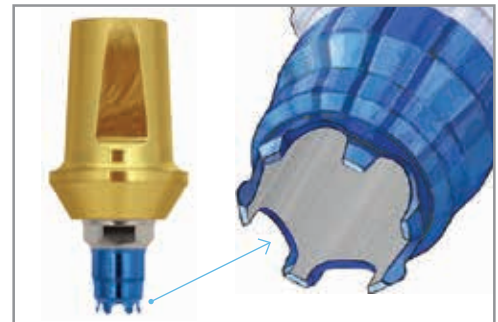

O hexágono de 6/12 no interior da conexão interna inclui um hexágono único de 6 pontos e um hexágono duplo de 12 pontos. O hexágono único de 6 pontos foi concebido para ter duas funções: encaixar a ponta da chave para uma aplicação sem suporte durante a colocação do implante e possibilitar a antirrotação para todos os pilares retos.

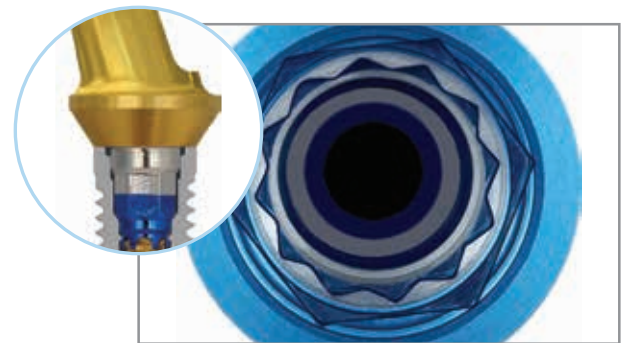

O duplo hexágono de 12 pontos foi concebido para proporcionar um posicionamento rotativo de 30° para pilares pré-angulados.

Coifas de impressão: as coifas de moldeira aberta e de transferência Twist Lock estão disponíveis no design de conexão interna Certain, em três diâmetros de perfil de emergência (EP) e um diâmetro reto para correspondência com o pilar de cicatrização correspondente. As coifas de impressão também emitem um "clique" quando estão bem assentes. Estas coifas têm um design de patilha diferente que encaixa 2 mm internamente no implante, em comparação com o design do pilar que encaixa 4 mm em profundidade no implante. Este encaixe mais curto no implante é importante porque tem como objetivo permitir uma extração fora do eixo para impressões de implantes divergentes.



● 3,4 mm ● 4,1 mm ● 5,0 mm ● 6,0 mm

Codificação por cores: os implantes Certain e todos os componentes de interface possuem um código de cores por diâmetro da plataforma de restauração para facilitar a identificação e a seleção.

■ Conexão hexagonal externa

Os designs de pilares e de implantes de conexão hexagonal externa têm sido amplamente utilizados na implantologia dentária.

O Gold Standard ZR [rotação zero] é um modelo patenteado que incorpora microparagens mecanizadas nos cantos do hexágono do pilar. Este modelo procura reduzir a rotação horizontal entre o implante e o pilar. O Gold Standard ZR está disponível em pilares UCLA e GingiHue.

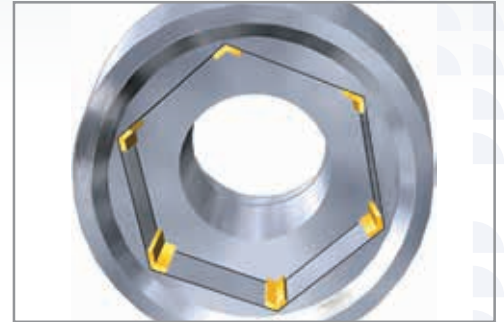

O duplo hexágono de 12 vértices, mecanizado no pilar pré-angulado 15° GingiHue, proporciona um posicionamento rotativo em incrementos de 30° no implante hexagonal.

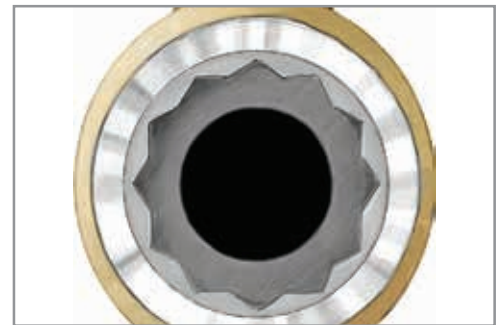

Colocação precisa do pilar: a ferramenta de colocação do pilar ASYST proporciona controlo na ponta dos dedos para uma aplicação rápida e fácil do pilar. O design de embalagem patenteado facilita a colocação do pilar, uma vez que este é fornecido esterilizado diretamente da embalagem para o local do implante. O pilar e o parafuso do pilar são embalados no interior do dispositivo de colocação ASYST de plástico. O dispositivo de colocação de plástico foi concebido para facilitar a colocação precisa do pilar no implante. A ferramenta ASYST é fornecida com pilares de perfil curto e padrão.



Coifas de impressão: as coifas de moldeira aberta e de transferência Twist Lock estão disponíveis no design de conexão externa em três diâmetros de perfil de emergência (EP) e um diâmetro reto para correspondência com o pilar de cicatrização correspondente. O design Twist Lock patenteado proporciona uma transferência precisa da conexão do implante. Esta característica Twist Lock exclusiva proporciona uma série de entalhes para orientar a coifa para a impressão, proporcionando estabilidade ao análogo/coifa de impressão antes de verter a impressão. Como resultado, as coifas fixam-se nas ranhuras de orientação aquando da rotação para a direita, permitindo assim uma sensação tátil de resistência que deve garantir uma transferência hexagonal precisa.

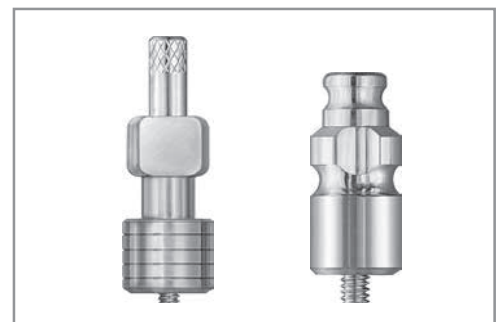

Ferramenta Certain QuickSeat Activator

A ferramenta Certain QuickSeat Activator é utilizada para verificar se as patilhas das coifas de impressão e dos pilares estão na posição adequada para uma retenção adequada quando colocados no implante **[Fig. 1]**.

Patilhas do pilar
GingiHue

Patilhas da coifa de impressão

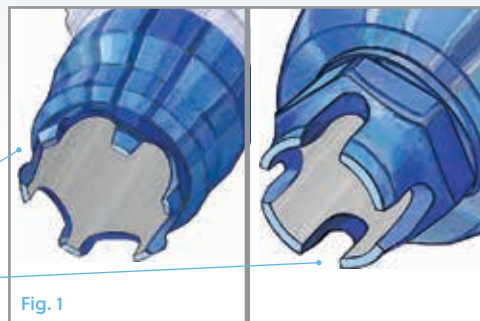

A ferramenta Certain QuickSeat Activator está marcada em ambos os lados para indicar a ativação da coifa de impressão ou a ativação do pilar.

Para ativar as patilhas Certain QuickSeat, localize a extremidade adequada para o componente.

• Coifas de impressão:

Insira a coifa de impressão no pino, as patilhas em primeiro lugar, e deslize para dentro até que as patilhas entrem em contacto com a ferramenta **[Fig. 2]**.

• Pilares:

Insira o pilar no pino, as patilhas em primeiro lugar, e deslize para dentro até que a plataforma entre em contacto com a ferramenta **[Fig. 3]**.

Remova o componente do pino e insira-o no implante.

Além disso, existe uma área indicada na ferramenta para desativar as patilhas num cilindro hexagonal UCLA **[Fig. 4]**. Isto pode ser necessário durante o processo de waxing, acabamento ou aplicação de porcelana, quando os técnicos de laboratório preferem inserir e remover o pilar do análogo sem a retenção das patilhas. Após a conclusão do pilar ou da coroa personalizada, é necessário reativar as patilhas da UCLA **[Fig. 5]**.



Desativação do QuickSeat do cilindro UCLA



Fig. 5

Ativação do QuickSeat do cilindro UCLA

Ângulos de extração da coifa de impressão de moldeira aberta hexagonal e não hexagonal Certain

Extração máxima de moldeira aberta hexagonal Certain Coifas de impressão

As coifas de impressão de moldeira aberta hexagonais Certain foram concebidas com uma conexão interna rasa e uma tração no hexágono, o que permite que estas sejam extraídas de implantes colocados em ângulos divergentes até um máximo de 30° por implante. Esta angulação máxima é possível com coifas individuais ou várias coifas que não estão reforçadas de forma rígida entre si antes de a impressão ser realizada [Fig. 1].



Fig. 1
30° por implante

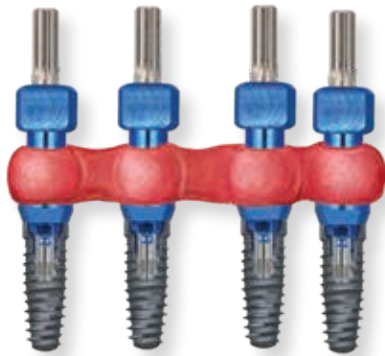

Fig. 2
Coifas de impressão de moldeira aberta reforçadas de forma rígida (implantes paralelos)

Extração máxima de coifas de impressão de moldeira aberta hexagonais Certain e coifas de impressão de moldeira aberta não hexagonais quando unidas de forma rígida

Os médicos podem pretender reforçar de forma rígida entre si as coifas de impressão de moldeira aberta antes de criarem uma impressão de uma restauração de vários implantes ao nível do implante. As coifas de impressão de moldeira aberta hexagonais não são extraíveis de vários implantes divergentes quando unidas de forma rígida. Esta técnica de impressão apenas pode ser utilizada em implantes paralelos [Fig. 2].

As coifas de impressão de moldeira aberta não hexagonais têm um ângulo de extração máximo de 40° entre implantes e são extraíveis quando unidas de forma rígida como coifas de impressão. As coifas de impressão de moldeira aberta não hexagonais têm uma conexão interna de encaixe não hexagonal rasa que permite uma extração de até 40° [Fig. 3].



Fig. 3
Divergência de 40° entre implantes reforçados

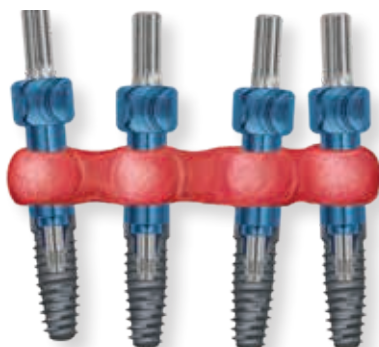

Fig. 4
Coifas de impressão de moldeira aberta não hexagonais reforçadas de forma rígida (implantes não paralelos)

Quando os médicos pretendem reforçar as coifas de impressão entre si antes de fazer uma impressão de vários implantes divergentes para uma restauração de implante reforçada, devem ser utilizadas coifas de impressão de moldeira aberta não hexagonais em vez das coifas de impressão de moldeira aberta hexagonais [Fig. 4].

Ângulos de extração da coifa de impressão de moldeira aberta hexagonal e não hexagonal Certain

A linha de conexão interna Certain de componentes de restauração inclui pilares UCLA. Este design proporciona previsibilidade e flexibilidade aos técnicos de laboratório em tarefas de waxing ou ao efetuar a fundição de restaurações ao nível de implantes em relação aos pilares pré-fabricados convencionais.

• Design de retenção do cilindro:

O design de retenção do cilindro incorpora ranhuras verticais mecanizadas que visam reduzir a possibilidade de ocorrência de erros de moldagem devido ao fluxo de liga mais suave para o cilindro em liga de ouro durante a fundição. As ranhuras verticais proporcionam retenção mecânica para a liga, parando na retenção horizontal em vez de fluir para a margem [Fig. 1].

• Margem do chanfro:

O design da margem do chanfro proporciona uma transição suave do cilindro em liga de ouro para a liga fundida na junção dos dois metais. Também tem como objetivo ajudar a evitar que a liga flua para a plataforma de restauração do implante do cilindro em liga de ouro durante a fundição [Fig. 1].

• Altura do colo:

A altura do colo é de 0,25 mm para proporcionar flexibilidade ao fabricar restaurações para implantes com profundidades de tecido reduzidas. Isto permite que a restauração saia da plataforma do implante e que a porcelana seja adicionada mais perto da plataforma do implante em restaurações aparafusadas [Fig. 1].

• Ajuste do colo após a fundição:

A altura do colo de 0,25 mm pode provocar um entalhe lateral à volta da plataforma do implante. O entalhe deve ser removido após a fundição, tapando o colo [Fig. 3].



Fig. 1
Pilar UCLA Certain

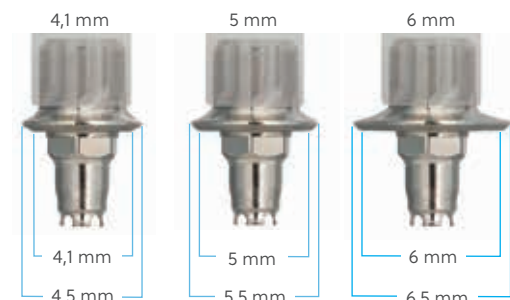

Fig. 2
Diâmetro do colo do pilar UCLA Certain



Fig. 3
Ajustes do colo dos pilares UCLA Certain após a fundição

Pilares não hexagonais Certain

Os pilares não hexagonais Certain foram concebidos para proporcionar flexibilidade aos técnicos de laboratório durante o fabrico de restaurações provisórias aparafusadas de várias unidades reforçadas, bem como barras e estruturas de pontes para restaurações ao nível do implante.

- **Encaixe interno**

Os pilares não hexagonais têm uma característica de encaixe interno de 1 mm para permitir um maior grau de extração de vários implantes divergentes do que outros sistemas de implantes de conexão interna [Fig. 1].

- **Parafuso do pilar de grande diâmetro**

Os pilares não hexagonais são fixados nos implantes com um parafuso do pilar Gold-Tite® ou de titânio de grande diâmetro único. Os parafusos de maior diâmetro proporcionam estabilidade lateral à restauração. Entra na profundidade total da conexão interna, substituindo o comprimento de 4 mm da conexão do pilar hexagonal [Fig. 1].

- **Extração máxima de pilares não hexagonais**

Os pilares não hexagonais têm um ângulo de extração máximo de 40° entre implantes [Fig. 2].

- **Formulação do cilindro em liga de ouro**

A formulação define as temperaturas de fusão para o cilindro em liga de ouro, a qual deve ser considerada durante os procedimentos de fundição e queima. Os valores detalhados da formulação estão indicados abaixo [Fig. 3].

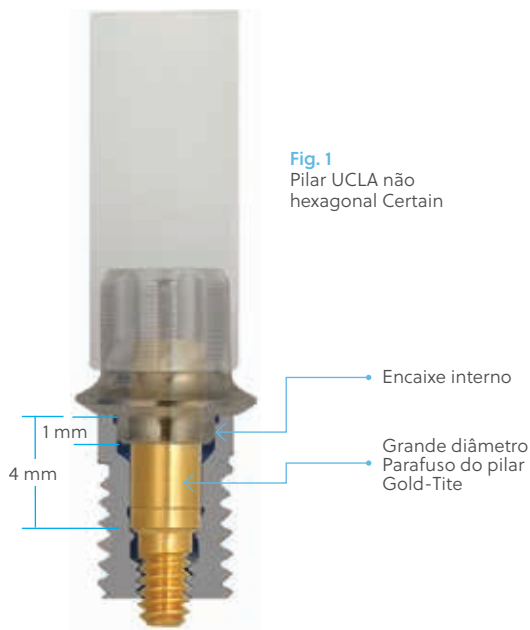

Fig. 1
Pilar UCLA não hexagonal Certain



Fig. 2
Divergência de 40° entre implantes reforçados

	Fahrenheit	Celsius
Intervalo de fusão	2552 – 2732 °F	1400 – 1500 °C
Estado sólido	2552 – 2579 °F	1400 – 1415 °C
Estado líquido	2714 – 2732 °F	1490 – 1500 °C
CTE	12,2 x 10 ⁻⁶ °K a 932 °F	12,2 x 10 ⁻⁶ °K a 500 °C

Fig. 3

Temperaturas de fusão do cilindro em liga de ouro

Guia de seleção de pilares

Dentista responsável pela restauração

- 
 Selecione o tamanho do pilar adequado, fazendo-o corresponder ao perfil de emergência (EP) e à plataforma de restauração do pilar de cicatrização e ao diâmetro da plataforma do implante. O diâmetro da plataforma de restauração e do implante é identificado pela cor anodizada nos implantes e componentes (consultar abaixo).

3,4 mm
 4,1 mm
 5,0 mm
 6,0 mm

- 
 Selecione a altura adequada do colo do pilar medindo a altura do pilar de cicatrização acima do tecido na superfície bucal, não incluindo a porção abobadada. Subtraia esta medição da altura total do pilar de cicatrização.

- 
 Avalie a angulação inserindo uma chave hexagonal grande de 0,048" [PHD02N ou PHD03N] no pilar de cicatrização. Para ajudar a evitar a deglutição acidental, introduza o fio dentário através do eixo rotativo da chave. Se o ângulo parecer ser superior a 10°, utilize o kit de guia de ângulo protético para determinar a angulação aproximada do implante. Este kit é composto por pinos-guia de 15°, 25° e 35° em alturas do colo de 2, 4 e 6 mm. Para utilizar guias angulares, os pilares de cicatrização têm de ser retirados dos implantes.

- 
 Coloque os pinos guia no implante para selecionar o pilar angulado adequado. Para ajudar a evitar a deglutição acidental, introduza o fio dentário através do orifício do guia de ângulo protético. O ângulo correto terá o pino de guia alinhado com a fossa central dos dentes posteriores adjacentes ou o ângulo da linha incisal dos dentes anteriores adjacentes.

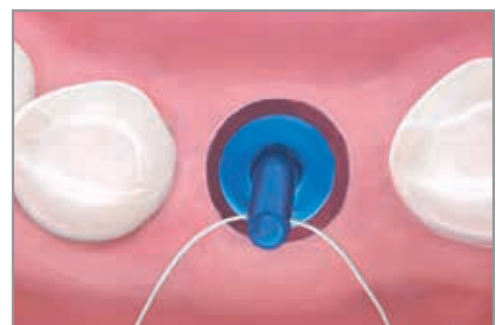
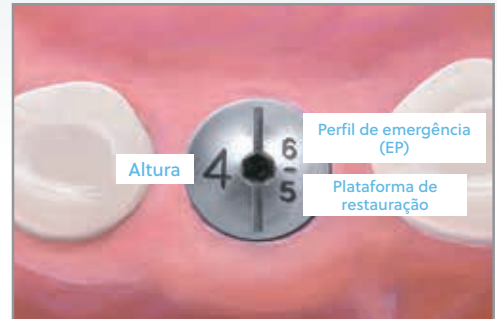

Restaurações cimentadas

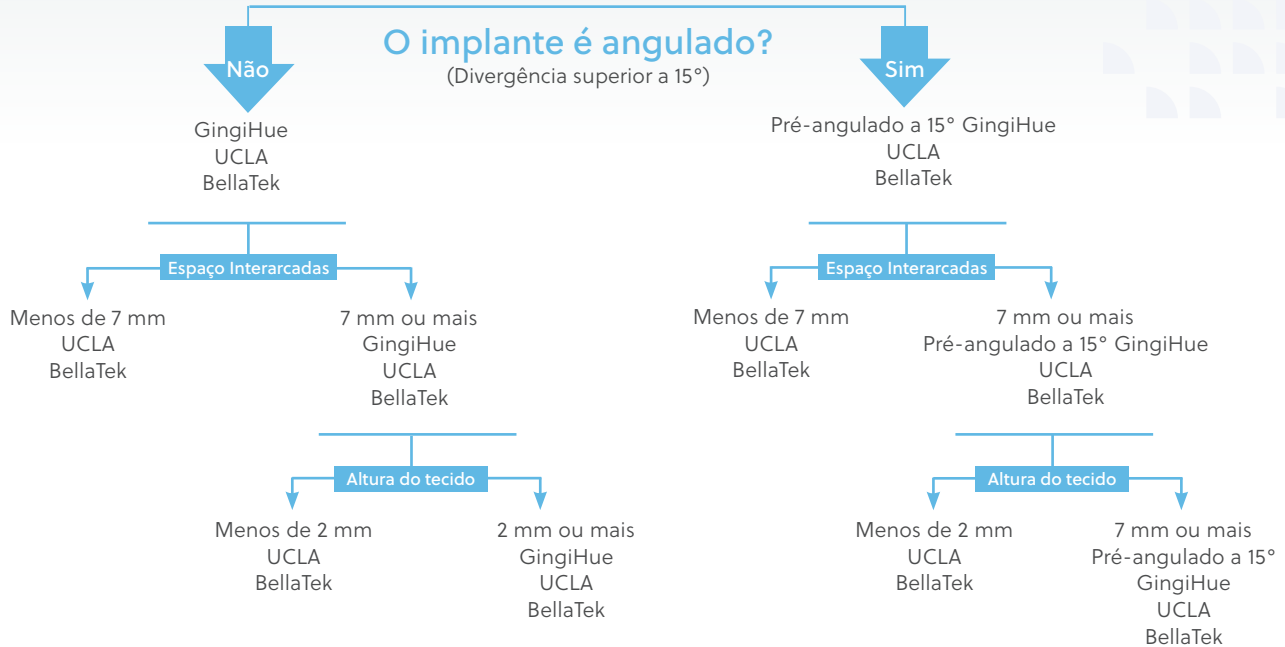

*O implante está centrado no local do dente?
Se a resposta for negativa, a UCLA é a melhor opção na gama da ZimVie.*

Restaurações aparafusadas

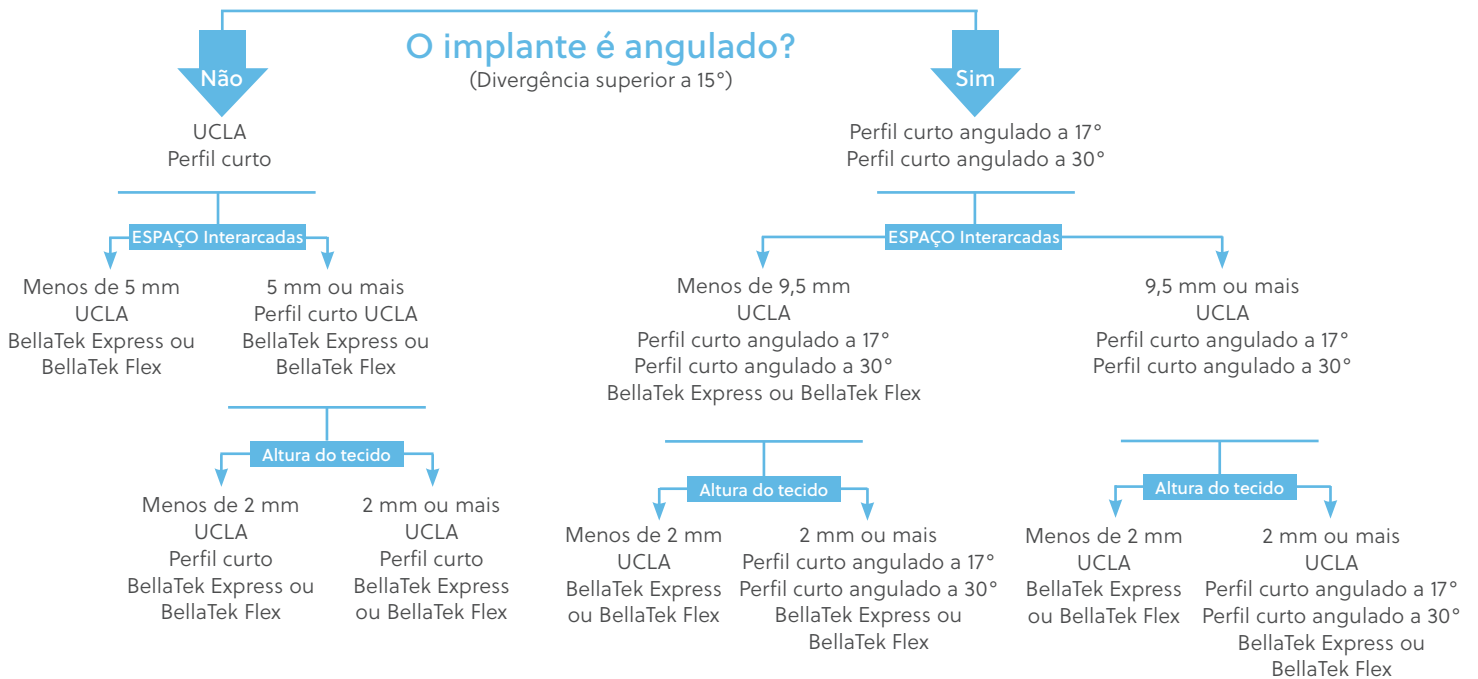

*O implante está centrado no local do dente?
Se a resposta for negativa, a UCLA é a melhor opção na gama da ZimVie.*

Impressões ao nível do implante e do pilar

Como escolher uma coifa

Opções

Coifa de impressão (moldeira aberta)

A coifa de impressão de moldeira aberta transfere a posição de um hexágono do implante para um molde de laboratório. A coifa é recolhida no interior da impressão quando esta é retirada da boca. É utilizada uma moldeira aberta com a coifa de impressão de moldeira aberta.

NOTA:

- As coifas de impressão de moldeira aberta podem ser difíceis de utilizar em espaços limitados de distância interarcadas.
- As coifas de impressão de moldeira aberta são ideais para serem utilizadas quando é feita uma impressão de vários implantes divergentes (**consulte a página 14**).

Coifa de transferência Twist Lock (moldeira fechada)

A coifa de transferência Twist Lock transfere a posição de um hexágono do implante para um molde de laboratório. A coifa foi concebida para permanecer no implante quando a impressão é retirada da boca. Posteriormente, a coifa é retirada do implante, um análogo de implante é colocado na conexão do hexágono e a coifa de impressão/conjunto de análogos é assente na impressão.

NOTA:

- As coifas de impressão Twist Lock são ideais para serem utilizadas em espaços interarcadas limitados.
- As coifas de impressão Twist Lock são contraindicadas para utilização quando é feita uma impressão de vários implantes divergentes. Existe o risco de não conseguir retirar a moldeira das coifas após o material de impressão assentar.

Selecionar a coifa de impressão adequada

Selecione a coifa de impressão de moldeira aberta ou de transferência Twist Lock com o diâmetro adequado da plataforma, fazendo-a corresponder à cor da plataforma do implante. Além disso, faça corresponder o diâmetro da coifa de impressão ao diâmetro do perfil de emergência (EP) do pilar de cicatrização. Consulte as medições do pilar de cicatrização:

Medições do pilar de cicatrização:

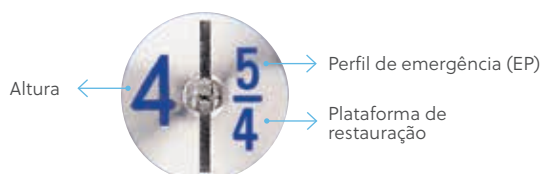

Se utilizar a coifa de impressão de moldeira aberta, **consulte a página 14**.

Se utilizar a coifa de impressão de transferência Twist Lock, consulte a **página 21**.

Componentes necessários

- Plataforma correspondente e coifa(s) de impressão de moldeira aberta ou Twist Lock com diâmetro EP.
- Análogo(s) de laboratório para implante(s) correspondente(s).

Instrumentos necessários

- PHD02N ou PHD03N - Chave hexagonal grande de 0,048"
- ICD00 - Chave de coifa de impressão (apenas para Twist Lock).

Coifas de impressão de moldeira aberta

(É ilustrado o sistema de conexão interna Certain)

Dentista responsável pela restauração

- 
 Selecione a coifa de impressão de moldeira aberta adequada, fazendo corresponder o diâmetro do perfil de emergência (EP) do pilar de cicatrização e da plataforma de restauração. Para determinar o diâmetro da plataforma de restauração e implante, consulte abaixo. Retire o pilar de cicatrização do implante utilizando uma chave hexagonal grande de 0,048" [PHD02N ou PHD03N]. Para ajudar a evitar a deglutição acidental, introduza o fio dentário através do eixo rotativo da chave.



 3,4 mm
  4,1 mm
  5,0 mm
  6,0 mm





- 
 Ative as patilhas da coifa utilizando a ferramenta Certain QuickSeat Activator (**consulte a página 11**). Coloque a coifa no implante, alinhe o hexágono e pressione firmemente até ouvir e sentir um clique audível e tátil.

Ou



 Coloque a coifa no implante, encaixando o hexágono.



 Enrosque um parafuso da coifa de impressão no implante e aperte manualmente com a chave hexagonal grande de 0,048" [PHD02N ou PHD03N]. Para ajudar a evitar a deglutição acidental, introduza o fio dentário através do eixo rotativo da chave.

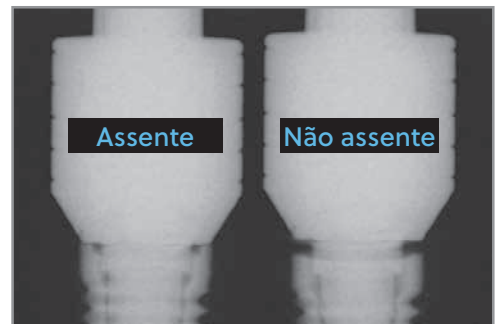

- 

 Realize uma radiografia da interface para verificar se a coifa assenta totalmente no implante. Coloque a película perpendicular à interface da coifa no implante ou pilar.



- 

 É utilizada uma moldeira de impressão superior aberta personalizada ou tradicional para a técnica de impressão de moldeira aberta. Corte um pequeno orifício na moldeira para que o médico tenha acesso à cabeça do parafuso.



5.  Recomenda-se material de impressão de viscosidade média ou pesada para o material de impressão na moldeira.

Material de impressão de viscosidade leve da seringa à volta de toda a coifa.



6.  Carregue a moldeira e assente-a na boca. Limpe o material de impressão da parte superior do parafuso, de forma a que o hexágono do parafuso fique visível e livre de material de impressão antes de assentar. Deixe o material de impressão assentar, conforme as instruções do fabricante.





7.  Após o material de impressão assentar, desaperte e retire o parafuso da coifa utilizando uma chave hexagonal grande de 0,048" [PHD02N ou PHD03N]. Para ajudar a evitar a deglutição acidental, introduza o fio dentário através do eixo rotativo da chave. Remova a impressão da boca.





8.  Verifique visualmente se o material de impressão se adaptou completamente à volta da coifa e se não existe material de impressão na plataforma de restauração da coifa de impressão.



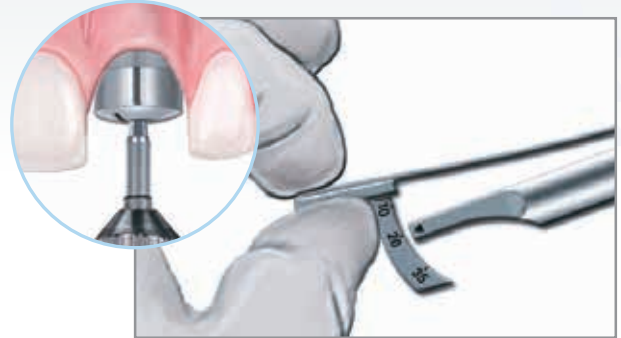

9.   Substitua de imediato o pilar de cicatrização no implante e aperte com um torque de 20 Ncm utilizando uma ponta transportadora hexagonal grande de 0,048" [IHX1.2D, IXL1.2D, RASH3N ou RASH8N] com um dispositivo de torque [L-TIRW ou HTD-C].



Laboratório

10.   Coloque o análogo de implante com o diâmetro adequado na coifa de impressão, encaixando o hexágono. Segure o análogo no devido lugar enquanto aperta manualmente o parafuso com uma chave hexagonal grande de 0,048" [PHD02N ou PHD03N]. Verifique visualmente se o análogo está totalmente assente na coifa de impressão. Se o médico enviar a impressão para um laboratório, não fixe os análogos.



11.   Material de tecido mole da seringa à volta da interface da coifa/do análogo. Coloque o molde na moldeira de gesso. Articule com o molde oposto.



Coifas de impressão de transferência Twist Lock™

(É ilustrada a conexão externa)

Dentista responsável pela restauração

-  Selecione a coifa de impressão de transferência Twist Lock adequada, fazendo corresponder o diâmetro do perfil de emergência (EP) do pilar de cicatrização e da plataforma de restauração. Para determinar o diâmetro da plataforma de restauração e implante, consulte abaixo. Retire o pilar de cicatrização do implante utilizando uma chave hexagonal grande de 0,048" [PHD02N ou PHD03N]. Para ajudar a evitar a deglutição acidental, introduza o fio dentário através do eixo rotativo da chave.

3,4 mm
 4,1 mm
 5,0 mm
 6,0 mm

-  Ative as patilhas da coifa utilizando a ferramenta Certain QuickSeat Activator (consulte a página 11). Coloque a coifa no implante, alinhe o hexágono e pressione firmemente até ouvir e sentir um clique audível e tátil.

Ou

 Coloque a coifa no implante, encaixando o hexágono.

 Enrosque o parafuso da coifa no implante e aperte manualmente com uma chave de coifa de impressão [ICD00].

-  Realize uma radiografia da interface para verificar se a coifa assenta totalmente no implante. Coloque a película perpendicular à interface da coifa no implante ou pilar.

-  É utilizada uma moldeira personalizada ou tradicional para a técnica de impressão de transferência Twist Lock. Faça a prova da moldeira para verificar se não há contacto com a coifa.

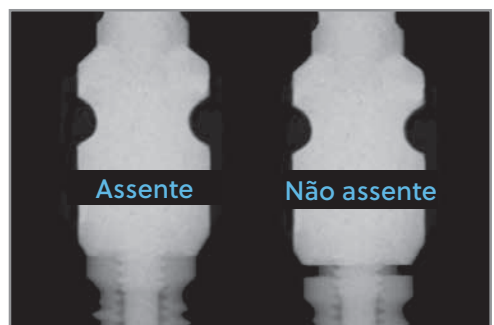

5.  Recomenda-se material de impressão de viscosidade média ou pesada para o material de impressão na moldeira.

Material de impressão de viscosidade leve da seringa à volta de toda a coifa.



6.  Carregue a moldeira e assente-a na boca. Deixe o material de impressão assentar, conforme as instruções do fabricante.



7.  Após o material de impressão assentar, retire a impressão da boca. A coifa permanece no implante. Verifique visualmente se o material de impressão se adaptou completamente à volta da coifa.



8.  Desaperte o parafuso da coifa de impressão Twist Lock do implante utilizando a chave de coifa de impressão [ICD00]. Em seguida, retire a coifa de impressão Twist Lock do implante.



9.  Substitua de imediato o pilar de cicatrização no implante e aperte com um torque de 20 Ncm utilizando uma ponta transportadora hexagonal grande de 0,048" [IHx1.2D, IXL1.2D, RASH3N ou RASH8N] com um dispositivo de torque [L-TIRW ou HTD-C].

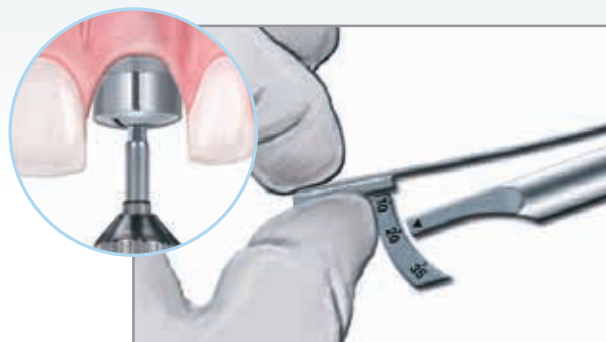

Laboratório

10.  Coloque o análogo de implante com o diâmetro adequado na coifa de impressão, encaixando o hexágono. Mantenha os componentes juntos e aperte manualmente o parafuso. Verifique visualmente se a coifa de impressão está completamente assente no análogo de implante.



11.  Volte a indexar a coifa de impressão/conjunto de análogos na impressão, exercendo uma pressão firme até à sua profundidade máxima. Rode ligeiramente a coifa/o análogo no sentido dos ponteiros do relógio até sentir resistência antirrotacional. Isto indica que as ranhuras de orientação estão bloqueadas no devido lugar e que o hexágono do implante foi transferido corretamente.



12.  Material de tecido mole da seringa à volta da interface da coifa/do análogo. Coloque o molde na moldeira de gesso. Articule com o molde oposto.



Restaurações cimentadas

Pilares PreFormance®

Considerações:

- Restaurações provisórias cimentadas Single-unit e Multiple-unit
- Espaço mínimo interarcadas de 7 mm
- Angulação máxima de 15°
- Utilização intraoral limitada a 180 dias
- Carga imediata não oclusiva de restaurações provisórias Single-unit
- As restaurações Multiple-unit requerem uma avaliação das forças de oclusão em excursões laterais ou de protusão e das forças mastigatórias para minimizar a carga em restaurações provisórias
- Cicatrização guiada de tecidos moles de restaurações Single-unit e Multiple-unit de implantes integrados

Especificações:

- PEEK; conexão em liga de titânio

Instrumentos necessários:

- Parafuso hexagonal de titânio [IUNIHT ou UNIHT]
- Chave hexagonal grande de 0,048" [PHD02N ou PHD03N]
- Suporte para pilar de laboratório [ILTAH57, LTAH5, LTAH7]
- Ponta transportadora hexagonal grande de 0,048" [IHX1.2D, IXL1.2D, RASH3N ou RASH8N]
- Dispositivo de torque [L-TIRW ou HTD-C]

Estrutura PreFormance | Técnica indireta

Dentista responsável pela restauração

1.  Siga os passos para as impressões do nível do implante nas **páginas 18-20** para a técnica de moldeira aberta e nas **páginas 21-23** para a técnica de transferência Twist Lock.



Laboratório

2.  Selecione a estrutura provisória PreFormance adequada com o diâmetro do perfil de emergência (EP) pretendido e a altura do colo medindo as alturas do tecido interproximal, e selecione uma altura do colo que possa ser preparada para seguir o contorno gengival. Faça corresponder a cor à plataforma do implante.

 Coloque a estrutura no análogo de implante, alinhe o hexágono e pressione firmemente até ouvir e sentir um clique audível e tátil.

Ou

 Coloque a estrutura no análogo de implante, encaixando o hexágono.



 Enrosque um parafuso hexagonal de titânio [IUNIHT ou UNIHT] no análogo de implante e aperte manualmente utilizando uma chave hexagonal grande de 0,048" [PHD02N ou PHD03N]. Marque a estrutura com um lápis nas áreas que necessitam de preparação.



3.  Prepare a estrutura nas áreas marcadas com a profundidade pretendida utilizando uma broca de carboneto. Aperfeiçoe com uma broca de diamante grossa. Prepare as margens até 1 mm subgengival ou siga as margens gengivais de acordo com os princípios protéticos fixos. A estrutura pode ser preparada no molde ou removida e colocada num suporte para pilar de laboratório [ILTAH57, LTAH5, LTAH7]. Mantenha três paredes do pilar e, pelo menos, 0,5 mm de espessura da parede durante a preparação.



4.  Bloqueie a abertura de acesso do parafuso com cera. Fabrique a coroa provisória na estrutura preparada utilizando o material provisório escolhido.



Dentista responsável pela restauração

5.  Retire o pilar de cicatrização do implante utilizando uma chave hexagonal grande de 0,048" [PHD02N ou PHD03N]. Para ajudar a evitar a deglutição acidental, introduza o fio dentário através do eixo rotativo da chave.

 Ative as patilhas da estrutura provisória PreFormance utilizando a ferramenta Certain QuickSeat Activator (**consulte a página 11**). Coloque a estrutura preparada no implante, alinhe o hexágono e pressione firmemente até ouvir e sentir um clique audível e tátil.

Ou

 Coloque a estrutura preparada no implante, encaixando o hexágono.



Enrosque um parafuso hexagonal de titânio [IUNIHT ou UNIHT] no implante e aperte manualmente utilizando a chave hexagonal grande de 0,048" [PHD02N ou PHD03N]. Para ajudar a evitar a deglutição acidental, introduza o fio dentário através do eixo rotativo da chave.

NOTA: o pilar deve ser colocado na mesma posição em que foi preparado no molde. O entalhe na superfície facial orienta os médicos para uma colocação precisa.

6.  Experimente a coroa provisória na estrutura e verifique os contactos interproximais, o ajuste marginal e a oclusão.

Retire a coroa provisória. Aperte o parafuso com um torque de 20 Ncm utilizando uma ponta transportadora hexagonal grande de 0,048" [IHx1.2D, IXL1.2D, RASH3N ou RASH8N] com um dispositivo de torque [L-TIRW ou HTD-C].



7.  Coloque o material de proteção na abertura de acesso do parafuso. Vede a abertura de acesso com material de enchimento temporário. Cimente a coroa à estrutura com cimento temporário. Retire qualquer excesso de cimento.

Ao utilizar as estruturas provisórias PreFormance nos protocolos de carga não oclusal imediata para várias unidades, siga as seguintes instruções:

- Não reforce na dentição natural.
- Se forem reforçadas noutros implantes integrados, todos os contactos laterais e centrados devem ser eliminados. A restauração deve estar completamente fora da oclusão. Os contactos mastigatórios nos implantes colocados recentemente devem ser minimizados/eliminados. As restrições dietéticas e a conformidade são críticas para o sucesso nestes tipos de caso.
- Se forem reforçadas noutros implantes colocados de imediato, não deve existir oclusão e deve ser recomendada uma dieta leve ao paciente durante seis a oito semanas.

Estrutura PreFormance | Técnica direta

(Consulte a página 24 para obter informações sobre considerações e especificações)

Dentista responsável pela restauração

1.  Selecione a estrutura provisória PreFormance adequada com o diâmetro do perfil de emergência (EP) pretendido e a altura do colo medindo as alturas do tecido interproximal, e selecione uma altura do colo que possa ser preparada para seguir o contorno gengival. Faça corresponder a cor à plataforma do implante.

 Ative as patilhas da estrutura provisória PreFormance utilizando a ferramenta Certain QuickSeat Activator (**consulte a página 11**). Coloque a estrutura no implante, alinhe o hexágono e pressione firmemente até ouvir e sentir um clique audível e tátil.

Ou

 Coloque a estrutura no implante, encaixando o hexágono.

 Enrosque um parafuso hexagonal de titânio [IUNIHT ou UNIHT] no implante e aperte manualmente utilizando uma chave hexagonal grande de 0,048" [PHD02N ou PHD03N]. Para ajudar a evitar a deglutição acidental, introduza o fio dentário através do eixo rotativo da chave. Marque a estrutura com um lápis nas áreas que necessitam de preparação.

2.  Prepare a estrutura nas áreas marcadas com uma peça de mão de alta velocidade, uma broca de carboneto e irrigação. Aperfeiçoe com uma broca de diamante grossa. Prepare as margens até 1 mm subgengival ou de acordo com os princípios protéticos fixos, seguindo as margens gengivais. A estrutura pode ser preparada intraoralmente ou removida e colocada num suporte para pilar de laboratório [LTAH57, LTAH5, LTAH7]. Mantenha três paredes do pilar e, pelo menos, 0,5 mm de espessura da parede durante a preparação.

3.  Após concluir a preparação do pilar, aparafuse ao pilar ao implante utilizando um parafuso hexagonal de titânio [IUNIHT ou UNIHT] e um torque de 20 Ncm utilizando uma ponta transportadora hexagonal grande de 0,048" [IHX1.2D, IXL1.2D, RASH3N ou RASH8N] com um dispositivo de torque [L-TIRW ou HTD-C].

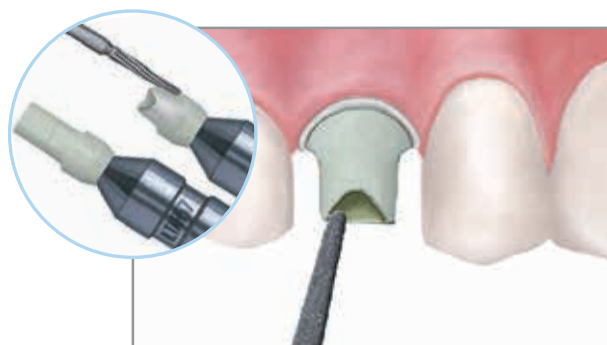

4.  Coloque o material de proteção na abertura de acesso do parafuso. Vede a abertura de acesso com material de enchimento temporário. Fabrique uma coroa provisória na estrutura e cimente-a no lugar utilizando cimento temporário. Retire qualquer excesso de cimento. Faça quaisquer ajustes oclusais necessários. Para facilitar os ajustes oclusais, a prótese deve ser polida fora da boca antes da cimentação.

Ao utilizar os pilares provisórios PreFormance nos protocolos de carga não oclusal imediata para várias unidades, siga as seguintes instruções:



- Não reforce na dentição natural.
- Se forem reforçadas noutros implantes integrados, todos os contactos laterais e centrados devem ser eliminados. A restauração deve estar completamente fora da oclusão. Os contactos mastigatórios nos implantes colocados recentemente devem ser minimizados/eliminados. As restrições dietéticas e a conformidade são críticas para o sucesso nestes tipos de caso.
- Se forem reforçadas noutros implantes colocados de imediato, não deve existir oclusão e deve ser recomendada uma dieta leve ao paciente durante seis a oito semanas.

Estrutura PreFormance pré-angulada de 15° | Técnica indireta

(Consulte a página 24 para obter informações sobre considerações e especificações)

Dentista responsável pela restauração

1.  Siga os passos para as impressões do nível do implante nas páginas 18-20 para a técnica de moldeira aberta e nas páginas 21-23 para a técnica de transferência Twist Lock.

Laboratório

2.  Selecione a estrutura provisória PreFormance pré-angulada de 15° adequada com o diâmetro do perfil de emergência (EP) pretendido e a altura do colo medindo as alturas do tecido interproximal, e selecione uma altura do colo que possa ser preparada para seguir o contorno gengival. Faça a correspondência com a cor da plataforma do implante. A estrutura pode ser rodada em incrementos de 30° para a posicionar corretamente para corrigir a angulação do implante.

 Coloque a estrutura no análogo de implante, alinhe o hexágono no duplo hexágono de 12 pontos e pressione firmemente até ouvir e sentir um clique audível e tátil.

Ou

 Coloque a estrutura no análogo de implante, encaixando o hexágono.

3.  Enrosque um parafuso hexagonal de titânio [IUNIHT ou UNIHT] no análogo de implante e aperte manualmente utilizando uma chave hexagonal grande de 0,048" [PHD02N ou PHD03N]. Marque a estrutura com um lápis nas áreas que necessitam de preparação.

4.  Prepare a estrutura com uma broca de carboneto. Aperfeiçoe com uma broca de diamante grossa. Prepare as margens até 1 mm subgengival ou de acordo com os princípios protéticos fixos, seguindo as margens gengivais. A estrutura pode ser preparada no molde ou removida e colocada num suporte para pilar de laboratório [LTAH57, LTAH5, LTAH7]. Mantenha três paredes do pilar e, pelo menos, 0,5 mm de espessura da parede durante a preparação.



5.  Fabrique a coroa provisória na estrutura preparada utilizando o material provisório escolhido.

Dentista responsável pela restauração

6.  Retire o pilar de cicatrização do implante utilizando uma chave hexagonal grande de 0,048" [PHD02N ou PHD03N]. Para ajudar a evitar a deglutição acidental, introduza o fio dentário através do eixo rotativo da chave.

 Ative as patilhas da estrutura provisória PreFormance pré-angulada de 15° utilizando a ferramenta Certain QuickSeat Activator (**consulte a página 11**). Coloque a estrutura preparada no implante, alinhe o hexágono no duplo hexágono de 12 pontos e pressione firmemente até ouvir e sentir um clique audível e tátil.

Ou

 Coloque a estrutura preparada no implante, encaixando o hexágono.

 Enrosque um parafuso hexagonal de titânio [IUNIHT ou UNIHT] no implante e aperte manualmente utilizando a chave hexagonal grande de 0,048" [PHD02N ou PHD03N]. Para ajudar a evitar a deglutição acidental, introduza o fio dentário através do eixo rotativo da chave.

NOTA: a estrutura deve ser colocada na mesma posição em que foi preparada no molde. O entalhe na superfície facial orienta os médicos para uma colocação precisa.

7.  Experimente a coroa provisória na estrutura e verifique os contactos interproximais, o ajuste marginal e a oclusão.

Retire a coroa provisória. Aperte o parafuso hexagonal de titânio [IUNIHT ou UNIHT] com um torque de 20 Ncm utilizando uma ponta transportadora hexagonal grande de 0,048" [IHx1.2D, IXL1.2D, RASH3N ou RASH8N] com um dispositivo de torque [L-TIRW ou HTD-C].

8. Coloque o material de proteção na abertura de acesso do parafuso. Vede a abertura de acesso com material de enchimento temporário. Cimente a coroa à estrutura com cimento temporário. Retire qualquer excesso de cimento.

Ao utilizar os pilares provisórios PreFormance nos protocolos de carga não oclusal imediata para várias unidades, siga as seguintes instruções:

- Não reforce na dentição natural.
- Se forem reforçadas noutros implantes integrados, todos os contactos laterais e centrados devem ser eliminados. A restauração deve estar completamente fora da oclusão. Os contactos mastigatórios nos implantes colocados recentemente devem ser minimizados/eliminados. As restrições dietéticas e a conformidade são críticas para o sucesso nestes tipos de caso.
- Se forem reforçadas noutros implantes colocados de imediato, não deve existir oclusão e deve ser recomendada uma dieta leve ao paciente durante seis a oito semanas



Estrutura PreFormance pré-angulada de 15° | Técnica direta

(Consulte a página 24 para obter informações sobre considerações e especificações)

Dentista responsável pela restauração

1.  Selecione a estrutura provisória PreFormance pré-angulada de 15° adequada com o diâmetro do perfil de emergência (EP) pretendido e a altura do colo medindo as alturas do tecido interproximal, e selecione uma altura do colo que possa ser preparada para seguir o contorno gengival. Faça corresponder a cor à plataforma do implante.

 Ative as patilhas da estrutura utilizando a ferramenta Certain QuickSeat Activator (consulte a página 11). Coloque a estrutura no implante, alinhe o hexágono no duplo hexágono de 12 pontos e pressione firmemente até ouvir e sentir um clique audível e tátil. A estrutura pode ser rodada em incrementos de 30° para a posicionar corretamente para corrigir a angulação do implante.

Ou

 Coloque a estrutura no implante, encaixando o hexágono.

Enrosque um parafuso hexagonal de titânio [IUNIHT ou UNIHT] no implante e aperte manualmente utilizando uma chave hexagonal grande de 0,048" [PHD02N ou PHD03N]. Para ajudar a evitar a deglutição acidental, introduza o fio dentário através do eixo rotativo da chave. Marque a estrutura com um lápis nas áreas que necessitam de preparação.

2.  Prepare a estrutura nas áreas marcadas com uma peça de mão de alta velocidade, uma broca de carboneto e irrigação. Aperfeiçoe com uma broca de diamante grossa. Prepare as margens até 1 mm subgengival ou de acordo com os princípios protéticos fixos, seguindo as margens gengivais. A estrutura pode ser preparada intraoralmente ou removida e colocada num suporte para pilar de laboratório [LTAH57, LTAH5, LTAH7]. Mantenha três paredes do pilar e, pelo menos, 0,5 mm de espessura da parede durante a preparação.

3.  Após concluir a preparação do pilar, aparafuse a estrutura ao implante e aperte com um torque de 20 Ncm utilizando uma ponta transportadora hexagonal grande de 0,048" [IHX1.2D, IXL1.2D, RASH3N ou RASH8N] com um dispositivo de torque [L-TIRW ou HTD-C].



4.  Coloque o material de proteção na abertura de acesso do parafuso. Vede a abertura de acesso com material de enchimento temporário. Fabrique uma coroa provisória na estrutura e cimente-a no lugar utilizando cimento temporário. Retire qualquer excesso de cimento. Faça quaisquer ajustes oclusais necessários.

Ao utilizar os pilares provisórios PreFormance nos protocolos de carga não oclusal imediata para várias unidades, siga as seguintes instruções:

- Não reforce na dentição natural.
- Se forem reforçadas noutros implantes integrados, todos os contactos laterais e centrados devem ser eliminados. A restauração deve estar completamente fora da oclusão. Os contactos mastigatórios nos implantes colocados recentemente devem ser minimizados/eliminados. As restrições dietéticas e a conformidade são críticas para o sucesso nestes tipos de caso.
- Se forem reforçadas noutros implantes colocados de imediato, não deve existir oclusão e deve ser recomendada uma dieta leve ao paciente durante seis a oito semanas.



Estruturas GingiHue®

Considerações:

- Restaurações metalocerâmicas Single-unit e Multiple-unit
- Áreas com tecidos labiais moles onde seja possível a descoloração gengival
- Preparação para acompanhar os contornos gengivais
- Procedimentos convencionais de colocação de coroas e pontes
- Correção de angulação máxima de 15°
- Espaço mínimo interarcadas de 7 mm

Especificações:



- Liga de titânio (estruturas retas Certain e todas as estruturas pré-anguladas a 15°)
- Titânio comercialmente puro (estruturas retas hexagonais externas)

Instrumentos necessários:

- Parafuso [MUNITS, IUNITS ou UNITS]
- Chave hexagonal grande de 0,048" [PHD02N ou PHD03N]
- Chave quadrada [PSQD0N ou PSQD1N]
- Suporte para pilar de laboratório [LTAH57, LTAH5, LTAH7]
- Parafuso hexagonal Gold-Tite Certain [IUNIHG]
- Parafuso quadrado Gold-Tite [UNISG]
- Ponta transportadora hexagonal grande de 0,048" [IHX1.2D, IXL1.2D, RASH3N ou RASH8N]
- Dispositivo de torque [L-TIRW ou HTD-C]
- Ponta transportadora quadrada [RASQ3N ou RASQ8N]



Estrutura GingiHue | Técnica indireta

Dentista responsável pela restauração

1.   Siga os passos para as impressões do nível do implante nas **páginas 18-20** para a técnica de moldeira aberta e nas **páginas 21-23** para a técnica de transferência Twist Lock.



Laboratório

2.   Selecione a estrutura GingiHue adequada, fazendo-a corresponder ao perfil de emergência (EP) e à plataforma de restauração do pilar de cicatrização e ao diâmetro da plataforma do implante.

Coloque a estrutura no análogo de implante, alinhe o hexágono e pressione firmemente até ouvir e sentir um clique audível e tátil.

Ou

-  Coloque a estrutura no análogo de implante, encaixando o hexágono.

-  Enrosque um parafuso de Try-in [MUNITS, IUNITS ou UNITS] no análogo de implante e aperte manualmente utilizando uma chave hexagonal grande de 0,048" [PHD02N ou PHD03N] ou uma chave quadrada [PSQD0N ou PSQD1N]. Marque a estrutura com um lápis nas áreas que necessitam de preparação.

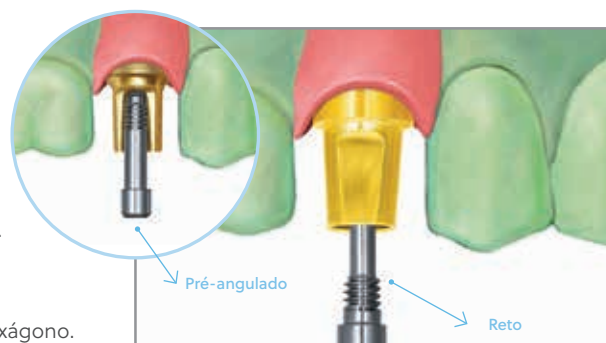

3.  Prepare a estrutura nas áreas marcadas com uma peça de mão de alta velocidade e uma broca de carboneto agressiva. Prepare as margens até 1 mm subgingival ou de acordo com os princípios protéticos fixos, seguindo as margens gengivais. A estrutura pode ser preparada no molde ou removida e colocada num suporte para pilar de laboratório [ILTAH57, LTAH5, LTAH7].



4.  Encere a coifa de coroa no pilar preparado. Revista, queime e molde a coifa numa liga com baixo, médio ou alto teor de ouro. Aplique uma camada opaca, construa porcelana e proceda à coloração e ao envernizamento da coroa.



Dentista responsável pela restauração

5.  Retire o pilar de cicatrização do implante utilizando uma chave hexagonal grande de 0,048" [PHD02N ou PHD03N]. Para ajudar a evitar a deglutição acidental, introduza o fio dentário através do eixo rotativo da chave.

 Ative as patilhas da estrutura GingiHue utilizando a ferramenta Certain QuickSeat Activator (**consulte a página 11**). Coloque a estrutura preparada no implante, alinhe o hexágono e pressione firmemente até ouvir e sentir um clique audível e tátil. Enrosque um parafuso hexagonal Gold-Tite Certain [IUNIHG] no implante e aperte manualmente utilizando uma chave hexagonal grande de 0,048" [PHD02N ou PHD03N].

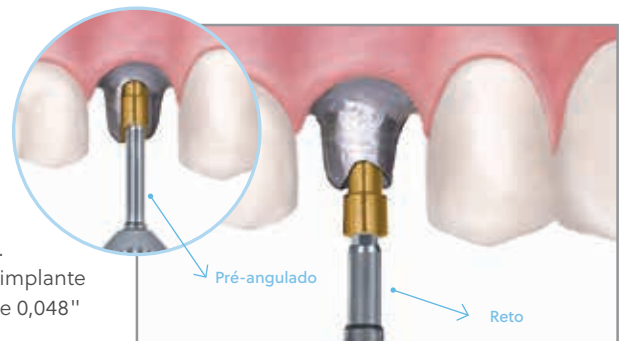



Ou

 Coloque a estrutura GingiHue preparada no implante, encaixando o hexágono. Enrosque o parafuso quadrado Gold-Tite [UNISG] no implante e aperte manualmente com uma chave quadrada [PSQD0N ou PSQD1N]. Para ajudar a evitar a deglutição acidental, introduza o fio dentário através do eixo rotativo da chave.

 Realize uma radiografia da interface para verificar um ajuste preciso.

Dentista responsável pela restauração

6.  Experimente a coroa na estrutura e verifique os contactos interproximais, o ajuste marginal e a oclusão.

 Aperte o parafuso hexagonal Gold-Tite Certain [IUNIHG] com um torque de 20 Ncm utilizando uma ponta transportadora hexagonal grande de 0,048" [IH1.2D, IXL1.2D, RASH3N ou RASH8N] com um dispositivo de torque [L-TIRW ou HTD-C].

Ou

 Aperte o parafuso quadrado Gold-Tite [UNISG] com um torque de 32-35 Ncm utilizando uma ponta transportadora quadrada [RASQ3N ou RASQ8N] com um dispositivo de torque [L-TIRW ou HTD-C].



 Coloque o material de proteção na abertura de acesso do parafuso. Vede a abertura de acesso com material de enchimento temporário. Cimente a coroa à estrutura com cimento temporário ou permanente.





Estrutura GingiHue | Técnica direta

(Consulte a [página 33](#) para obter informações sobre considerações e especificações)

Dentista responsável pela restauração

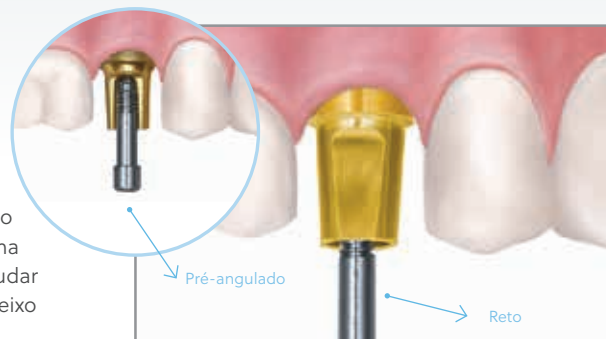
- 

 Selecione a estrutura GingiHue adequada, fazendo-a corresponder ao perfil de emergência (EP) e à plataforma de restauração do pilar de cicatrização e ao diâmetro da plataforma do implante. Retire o pilar de cicatrização dos implantes utilizando uma chave hexagonal grande de 0,048" [PHD02N ou PHD03N]. Para ajudar a evitar a deglutição acidental, introduza o fio dentário através do eixo rotativo da chave.









 Ative as patilhas da estrutura utilizando a ferramenta Certain QuickSeat Activator (**consulte a página 11**). Coloque a estrutura no implante, alinhe o hexágono e pressione firmemente até ouvir e sentir um clique audível e tátil.

Ou







 Coloque a estrutura no implante, encaixando o hexágono.



 Enrosque um parafuso de Try-in [MUNITS, IUNITS ou UNITS] no implante e aperte manualmente utilizando a chave hexagonal grande de 0,048" [PHD02N ou PHD03N] ou uma chave quadrada [PSQD0N ou PSQD1N]. Para ajudar a evitar a deglutição acidental, introduza o fio dentário através do eixo rotativo da chave. Realize uma radiografia da interface para verificar um ajuste preciso. Marque a estrutura com um lápis nas áreas que necessitam de preparação.



- 

 Prepare a estrutura nas áreas marcadas com uma peça de mão de alta velocidade, uma broca de carboneto agressiva e irrigação. Prepare as margens até 1 mm subgingival ou de acordo com os princípios protéticos fixos, seguindo as margens gengivais. A estrutura pode ser preparada intraoralmente ou removida e colocada num suporte para pilar de laboratório [LTAH57, LTAH5, LTAH7].





- 

 Assim que a preparação do pilar estiver concluída, substitua o parafuso de Try-in por um:

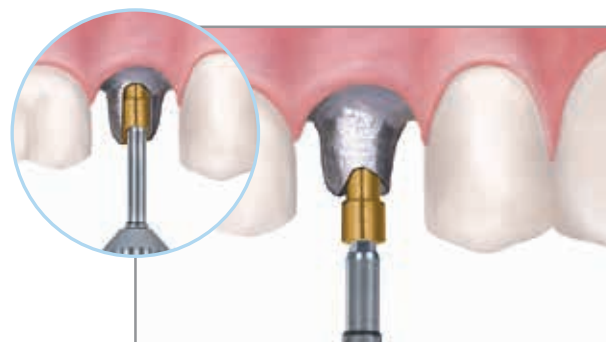

 Parafuso hexagonal Gold-Tite Certain [IUNIHG] com um torque de 20 Ncm utilizando uma ponta transportadora hexagonal grande de 0,048" [IHXL1.2D, IXL1.2D, RASH3N ou RASH8N] com um dispositivo de torque [L-TIRW ou HTD-C].

Ou



 Parafuso quadrado Gold-Tite [UNISG] apertado com um torque de 32-35 Ncm utilizando a ponta transportadora quadrada [RASQ3N ou RASQ8N] com um dispositivo de torque [L-TIRW ou HTD-C].



4.  Coloque o material de proteção na abertura de acesso do parafuso. Vede a abertura de acesso com material de enchimento temporário. Coloque um cordão de retração subgengival para retrain a gengiva da margem preparada na estrutura GingiHue. Material de impressão de baixa viscosidade leve da seringa à volta da estrutura do pilar. Carregue a moldeira com material de impressão de viscosidade média ou pesada e assente-a na boca. Deixe o material de impressão assentar, conforme as instruções do fabricante.

NOTA: colocar um cordão de retração à volta dos pilares do implante é normalmente mais difícil do que colocar um cordão de retração à volta dos dentes naturais.



5.  Retire a impressão. Verifique a integridade marginal da impressão.



6.  Fabrique uma coroa provisória na estrutura GingiHue utilizando técnicas e materiais protéticos fixos convencionais. Bloqueie a abertura de acesso do parafuso com cera antes de cimentar a coroa.



7.  Coloque o molde na moldeira de gesso, no pino, na secção e articule com o molde oposto.



8.  Encere a coifa de coroa na moldeira. Revista, queime e molde a coifa numa liga com baixo, médio ou alto teor de ouro. Aplique uma camada opaca, construa porcelana e proceda à coloração e ao envernizamento da coroa.



Dentista responsável pela restauração

1.  Retire a coroa provisória da estrutura GingiHue e remova todo o cimento. Experimente a coroa no pilar e verifique os contactos interproximais, o ajuste marginal e a oclusão. Cimente a coroa à estrutura com cimento temporário ou permanente. Retire qualquer excesso de cimento.



Pilares UCLA

Considerações:

- Restaurações cimentadas Single-unit e Multiple-unit
- Pilares personalizados fabricados em laboratório
- Espaço mínimo interarcadas de 6 mm
- Para restaurações estéticas quando o tecido é limitado
- Correção de angulação máxima de 30°

Especificações:

- Cilindro mecanizado em liga de ouro com tubo de plástico

Instrumentos necessários:

- Parafuso [MUNITS, IUNITS ou UNITS]
- Parafuso para waxing [IWSU30 ou WSU30]
- Chave hexagonal grande de 0,048" [PHD02N ou PHD03N]
- Parafuso hexagonal Gold-Tite Certain [IUNIHG]
- Parafuso quadrado Gold-Tite [UNISG]
- Chave quadrada [PSQD0N ou PSQD1N]
- Ponta transportadora hexagonal grande de 0,048" [IHX1.2D, IXL1.2D, RASH3N ou RASH8N]
- Dispositivo de torque [L-TIRW ou HTD-C]
- Ponta transportadora quadrada [RASQ3N ou RASQ8N]

Pilar UCLA | Single-Unit | Técnica indireta

Dentista responsável pela restauração

1.  Siga os passos para as impressões do nível do implante nas **páginas 18-20** para a técnica de moldeira aberta e nas **páginas 21-23** para a técnica de transferência Twist Lock.



Laboratório

2.  Desative as patilhas do cilindro hexagonal Gold UCLA Certain utilizando a ferramenta Certain QuickSeat Activator (**consulte a página 11**). Coloque o cilindro com o diâmetro adequado no análogo de implante.

Ou

-  Coloque o cilindro hexagonal Gold UCLA ou o cilindro hexagonal moldável UCLA de diâmetro adequado no análogo de implante, encaixando o hexágono.

-  Enrosque um parafuso de Try-in [MUNITS, IUNITS ou UNITS] ou um parafuso para waxing [IWSU30 ou WSU30] no análogo de implante e aperte manualmente com uma chave hexagonal grande de 0,048" [PHD02N ou PHD03N]. Reduza ou ajuste a manga de plástico conforme necessário. Adicione cera à manga para waxing para formar o pilar personalizado com margens de emergência, angulação e coroa ideais.

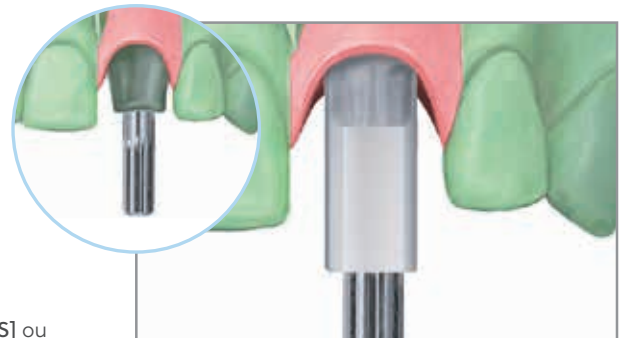

3.  Retire cuidadosamente o pilar personalizado de cera do análogo de implante. Revista, queime e molde o pilar personalizado utilizando uma liga com baixo, médio ou alto teor de ouro (**consulte a página 13 para obter as especificações da liga de fundição**). Retire e termine o pilar personalizado quimicamente. Proceda ao polimento do cilindro hexagonal Gold UCLA e de todas as partes subgingivais do pilar com um protetor contra polimento colocado.



4.  Volte a colocar o pilar personalizado terminado no análogo de implante no molde, enrosque um parafuso de Try-in no análogo de implante e aperte manualmente utilizando a chave hexagonal grande de 0,048" [PHD02N ou PHD03N]. Cubra a abertura de acesso com cera. Encere a coifa de coroa metalocerâmica (PFM) no pilar personalizado. Revista, queime e molde a coifa numa liga com baixo, médio ou alto teor de ouro. Aplique uma camada opaca, construa porcelana e proceda à coloração e ao envernizamento da coroa. Podem ser utilizados procedimentos semelhantes para as restaurações de implantes totalmente metálicos.



Dentista responsável pela restauração

5.  Retire o pilar de cicatrização do implante utilizando uma chave hexagonal grande de 0,048" [PHD02N ou PHD03N]. Para ajudar a evitar a deglutição acidental, introduza o fio dentário através do eixo rotativo da chave.

 Ative as patilhas do pilar UCLA personalizado utilizando a ferramenta Certain QuickSeat Activator (**consulte a página 11**). Coloque o pilar personalizado no implante, alinhe o hexágono e pressione firmemente até ouvir e sentir um clique audível e tátil. Enrosque um parafuso hexagonal Gold-Tite Certain [IUNIHG] no implante e aperte manualmente utilizando a chave hexagonal grande de 0,048" [PHD02N ou PHD03N]. Para ajudar a evitar a deglutição acidental, introduza o fio dentário através do eixo rotativo da chave.

Ou

 Coloque o pilar personalizado no implante, encaixando o hexágono. Enrosque o parafuso quadrado Gold-Tite [UNISG] no implante e aperte manualmente com uma chave quadrada [PSQD0N ou PSQD1N]. Para ajudar a evitar a deglutição acidental, introduza o fio dentário através do eixo rotativo da chave.

Realize uma radiografia da interface para verificar um ajuste preciso.

NOTA: o pilar deve ser colocado na mesma posição em que foi preparado no molde. O entalhe na superfície facial orienta os médicos para uma colocação precisa.

6.  Experimente a coroa no pilar personalizado. Verifique os contactos interproximais, o ajuste marginal e a oclusão. Retire a coroa.

 Aperte o parafuso Certain com um torque de 20 Ncm utilizando uma ponta transportadora hexagonal grande de 0,048" [IHX1.2D, IXL1.2D, RASH3N ou RASH8N] com um dispositivo de torque [L-TIRW ou HTD-C].

Ou

 Aperte o parafuso quadrado com um torque de 32-35 Ncm utilizando a ponta transportadora quadrada [RASQ3N ou RASQ8N] com um dispositivo de torque [L-TIRW ou HTD-C].

 Coloque o material de proteção na abertura de acesso do parafuso. Vede a abertura de acesso com material de enchimento temporário. Cimente a coroa ao pilar personalizado com cimento temporário ou permanente. Retire qualquer excesso de cimento.



Pilar UCLA | Multiple-Unit | Técnica indireta

(Consulte a página 38 para obter informações sobre considerações e especificações)

Dentista responsável pela restauração

1.  Siga os passos para as impressões do nível do implante nas páginas 18-20 para a técnica de moldeira aberta e nas páginas 21-23 para a técnica de transferência Twist Lock.

Laboratório

2.  Desative as patilhas dos cilindros hexagonais Gold UCLA Certain utilizando a ferramenta Certain QuickSeat Activator (consulte a página 11). Coloque os cilindros com o diâmetro adequado nos análogos de implante.

Ou

 Coloque os cilindros hexagonais Gold UCLA ou os cilindros hexagonais UCLA moldáveis de diâmetro adequado nos análogos de implante, encaixando o hexágono.

 Enrosque os parafusos de Try-in [MUNITS, ILRGHT ou UNITS] ou os parafusos para waxing [IWSU30 ou WSU30] nos análogos de implante e aperte manualmente com uma chave hexagonal grande de 0,048" [PHD02N ou PHD03N]. Reduza ou ajuste as mangas de plástico conforme necessário. Adicione cera às mangas para waxing para formar os pilares personalizados com margens de emergência, angulação, paralelismo e coroa ideais.

3.  Retire cuidadosamente os pilares personalizados de cera dos análogos de implante. Revista, queime e molde os pilares personalizados utilizando uma liga com baixo, médio ou alto teor de ouro (consulte a página 14 para obter as especificações da liga de fundição). Retire e termine os pilares personalizados quimicamente. Proceda ao polimento dos cilindros e de todas as partes subgingivais dos pilares com protetores contra polimento colocados.

4.  Volte a colocar os pilares personalizados terminados nos análogos de implante no molde, enrosque os parafusos de Try-in nos análogos de implante e aperte manualmente utilizando a chave hexagonal grande de 0,048" [PHD02N ou PHD03N]. Cubra as aberturas de acesso com cera. Encere a estrutura nos pilares personalizados. Revista, queime e molde a estrutura numa liga com baixo, médio ou alto teor de ouro. Regresse ao dentista responsável pela restauração para realizar a prova da estrutura metálica.

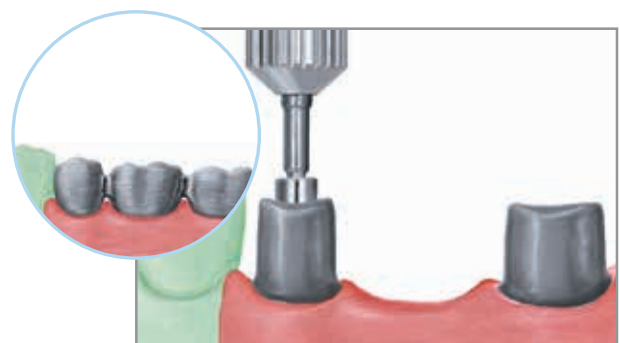
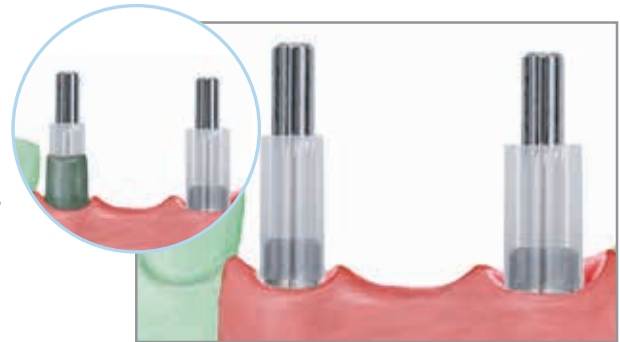



Dentista responsável pela restauração (prova da estrutura)

5.  Retire os pilares de cicatrização dos implantes utilizando uma chave hexagonal grande de 0,048" [PHD02N ou PHD03N]. Para ajudar a evitar a deglutição acidental, introduza o fio dentário através do eixo rotativo da chave.

 Ative as patilhas do cilindro hexagonal Gold UCLA Certain utilizando a ferramenta Certain QuickSeat Activator (**consulte a página 11**). Coloque os pilares personalizados nos implantes, alinhe o hexágono e pressione firmemente até ouvir e sentir um clique audível e tátil.

Ou

 Coloque os pilares personalizados nos implantes, encaixando o hexágono.

 Enrosque um parafuso de Try-in em cada pilar e aperte manualmente utilizando a chave hexagonal grande de 0,048" [PHD02N ou PHD03N]. Para ajudar a evitar a deglutição acidental, introduza o fio dentário através do eixo rotativo da chave.



6.  Realize uma radiografia das interfaces para verificar um ajuste preciso. Coloque a estrutura nos pilares personalizados e verifique se existe um ajuste completo. Um ajuste completo é indicado com a estrutura que ajusta com precisão as margens dos pilares. Por vezes, são necessárias radiografias com margens subgingivais. Corte e indexe a estrutura intraoralmente se for encontrada uma discrepância de ajuste. Substitua de imediato os pilares de cicatrização nos implantes.

NOTA: os pilares devem ser colocados na mesma posição em que foram preparados no molde. O entalhe na superfície facial orienta os médicos para uma colocação precisa.

 Volte a colocar a estrutura no laboratório para proceder à soldadura. Poderá ser necessário realizar outra prova da estrutura para verificar um ajuste completo.



Laboratório

7.  Volte a colocar os pilares personalizados nos análogos de implante no molde e fixe-os com parafusos de Try-in. Aplique uma camada opaca e construa porcelana na estrutura. Proceda à coloração e ao envernizamento da porcelana.

Dentista responsável pela restauração

8.  Retire os pilares de cicatrização dos implantes utilizando uma chave hexagonal grande de 0,048" [PHD02N ou PHD03N]. Para ajudar a evitar a deglutição acidental, introduza o fio dentário através do eixo rotativo da chave.

 Ative as patilhas do cilindro hexagonal Gold UCLA utilizando a ferramenta Certain QuickSeat Activator (**consulte a página 11**). Coloque os pilares personalizados nos implantes, alinhe o hexágono e pressione firmemente até ouvir e sentir um clique audível e tátil. Enrosque um parafuso hexagonal Gold-Tite Certain [IUNIHG] e aperte manualmente utilizando a chave hexagonal grande de 0,048" [PHD02N ou PHD03N]. Para ajudar a evitar a deglutição acidental, introduza o fio dentário através do eixo rotativo da chave.

Ou

 Coloque os pilares personalizados nos implantes, encaixando o hexágono. Enrosque os parafusos quadrados Gold-Tite [UNISG] nos implantes e aperte manualmente com uma chave quadrada [PSQD0N ou PSQD1N]. Para ajudar a evitar a deglutição acidental, introduza o fio dentário através do eixo rotativo da chave.

 Realize uma radiografia da interface para verificar um ajuste preciso.

NOTA: os pilares devem ser colocados na mesma posição em que foram preparados no molde. O entalhe na superfície facial orienta os médicos para uma colocação precisa.



9.  Experimente a prótese nos pilares personalizados. Verifique os contactos interproximais, o ajuste marginal e a oclusão.

 Aperte os parafusos Certain com um torque de 20 Ncm utilizando uma ponta transportadora hexagonal grande de 0,048" [IHx1.2D, IXL1.2D, RASH3N ou RASH8N] com um dispositivo de torque [L-TIRW ou HTD-C].

Ou

 Aperte os parafusos quadrados com um torque de 32-35 Ncm utilizando a ponta transportadora quadrada [RASQ3N ou RASQ8N] com um dispositivo de torque [L-TIRW ou HTD-C].



10.  Coloque o material de proteção nas aberturas de acesso do parafuso. Sele as aberturas de acesso com material de enchimento temporário e resina composta. Cimente a prótese aos pilares com cimento temporário ou permanente. Retire qualquer excesso de cimento. Faça quaisquer ajustes oclusais necessários.

NOTA: a prótese deve ser polida fora da boca antes da cimentação.

Restaurações aparafusadas

Cilindros temporários PreFormance

Considerações:

- Restaurações provisórias aparafusadas Single-unit e Multiple-unit
- Espaço mínimo interarcadas de 6 mm
- Angulação máxima de 15°
- Utilização intraoral limitada a 180 dias
- Carga imediata não oclusiva de restaurações provisórias Single-unit
- As restaurações Multiple-unit requerem uma avaliação do suporte da prótese para minimizar a carga nos pilares provisórios
- Carga oclusal de restaurações Single-unit e Multi-unit de implantes integrados para a cicatrização guiada de tecidos

Especificações:

- PEEK; conexão em liga de titânio

Instrumentos necessários:

- Parafuso para waxing [IWSU30 ou WSU30]
- Chave hexagonal grande de 0,048" [PHD02N ou PHD03N]
- Parafuso hexagonal de titânio [IUNIHT ou UNIHT]
- Chave hexagonal grande de 0,048" [PHD02N ou PHD03N]
- Ponta transportadora hexagonal grande de 0,048" [IHX1.2D, IXL1.2D, RASH3N ou RASH8N]
- Dispositivo de torque [L-TIRW ou HTD-C]

Cilindro temporário PreFormance | Single-Unit | Técnica indireta

Dentista responsável pela restauração

1.  Siga os passos para as impressões do nível do implante nas **páginas 18-20** para a técnica de moldeira aberta e nas **páginas 21-23** para a técnica de transferência Twist Lock.



Laboratório

2.  Coloque um dente da prótese em cera no molde onde o dente único está em falta.



Crie um modelo formado a vácuo sobre o dente da prótese e os dentes adjacentes no molde. Retire o modelo, o dente da prótese e a cera do molde.





3.  Selecione o cilindro temporário hexagonal PreFormance com o diâmetro adequado, fazendo-o corresponder à cor da plataforma do implante. Coloque-o no análogo de implante, alinhe o hexágono e pressione firmemente até ouvir e sentir um clique audível e tátil (**consulte a página 11**).

Ou

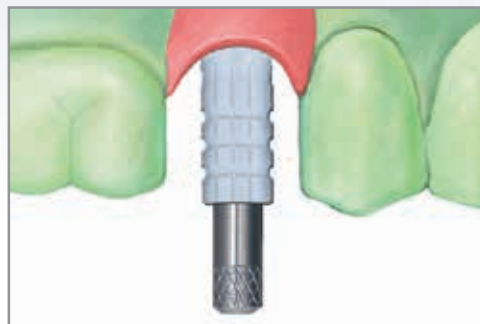

 Coloque o cilindro temporário hexagonal PreFormance com o diâmetro adequado no análogo de implante, encaixando o hexágono.

  Enrosque um parafuso para waxing [**IWSU30** ou **WSU30**] no análogo de implante e aperte manualmente utilizando uma chave hexagonal grande de 0,048" [**PHD02N** ou **PHD03N**]. Para ajudar a evitar a deglutição acidental, introduza o fio dentário através do eixo rotativo da chave.



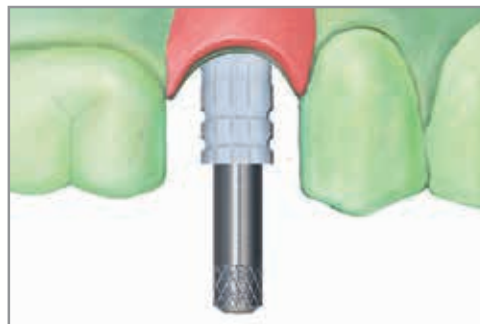

4.   Reduza ou ajuste o cilindro conforme necessário. Bloqueie quaisquer entalhes apicais aos pontos de contacto dos dentes adjacentes.



5.   Corte um orifício no modelo para acomodar o parafuso para waxing [**IWSU30** ou **WSU30**]. Adicione resina acrílica ao cilindro e ao modelo, e coloque o modelo sobre o molde para formar a coroa provisória. Deixe a resina acrílica assentar, conforme as instruções do fabricante. Retire o parafuso para waxing e o modelo do molde. Retire a coroa do modelo. Coloque um análogo de laboratório correspondente na plataforma de restauração. Preencha quaisquer espaços vazios à volta da área subgingival. Faça o contorno e polimento da coroa. Volte a colocar a coroa no molde, enrosque um parafuso hexagonal de titânio [**IUNIHT** ou **UNIHT**] no análogo de laboratório e aperte manualmente utilizando a chave hexagonal grande de 0,048" [**PHD02N** ou **PHD03N**].





Dentista responsável pela restauração

6.   Retire o pilar de cicatrização do implante utilizando uma chave hexagonal grande de 0,048" [**PHD02N** ou **PHD03N**]. Para ajudar a evitar a deglutição acidental, introduza o fio dentário através do eixo de acesso da chave.

 Ative as patilhas do cilindro temporário PreFormance utilizando a ferramenta Certain QuickSeat Activator (**consulte a página 11**). Coloque a coroa provisória no implante, alinhe o hexágono e pressione firmemente até ouvir e sentir um clique audível e tátil.

Ou

 Coloque a coroa provisória no implante, encaixando o hexágono.

  Enrosque um parafuso hexagonal de titânio [**IUNIHT** ou **UNIHT**] no implante e aperte manualmente utilizando a chave hexagonal grande de 0,048" [**PHD02N** ou **PHD03N**]. Para ajudar a evitar a deglutição acidental, introduza o fio dentário através do eixo rotativo da chave. Verifique os contactos interproximais. Aperte o parafuso com um torque de 20 Ncm utilizando uma ponta transportadora hexagonal grande de 0,048" [**IHX1.2D**, **IXL1.2D**, **RASH3N** ou **RASH8N**] com um dispositivo de torque [**L-TIRW** ou **HTD-C**]. Coloque o material de proteção na abertura de acesso do parafuso. Sele a abertura de acesso com material de enchimento temporário e resina composta. Faça quaisquer ajustes oclusais necessários.



Cilindro temporário PreFormance | Single-Unit | Técnica direta

(Consulte a página 43 para obter informações sobre considerações e especificações)

Laboratório

1.  Coloque um dente da prótese em cera no molde onde o dente único está em falta. Crie um modelo formado a vácuo sobre o dente da prótese e os dentes adjacentes no molde. Retire o modelo, o dente da prótese e a cera do molde.

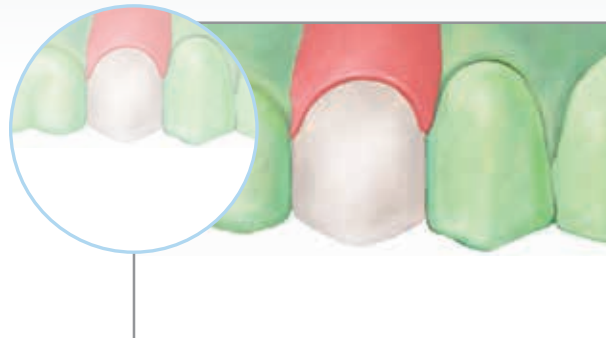

Dentista responsável pela restauração

2.  Selecione o cilindro temporário hexagonal PreFormance com o diâmetro adequado, fazendo-o corresponder à cor da plataforma do implante. Coloque-o no implante, alinhe o hexágono e pressione firmemente até ouvir e sentir um clique audível e tátil (consulte a página 11).

Ou

-  Coloque o cilindro temporário hexagonal PreFormance no análogo de implante, encaixando o hexágono.

 Enrosque um parafuso para waxing [IWSU30 ou WSU30] no análogo de implante e aperte manualmente utilizando uma chave hexagonal grande de 0,048" [PHD02N ou PHD03N]. Para ajudar a evitar a deglutição acidental, introduza o fio dentário através do eixo rotativo da chave. Marque o cilindro com um lápis nas áreas que necessitam de preparação.



3.  Prepare o cilindro intraoralmente ou retire-o e coloque-o num suporte para pilar de laboratório [ILTAH57, LTAH5, LTAH7]. Reduza o cilindro com uma peça de mão de alta velocidade, como uma broca de diamante grossa com irrigação.



4.  Corte um orifício no modelo para acomodar o parafuso para waxing. Adicione resina acrílica ao cilindro e ao modelo e coloque o modelo sobre o cilindro. Deixe a resina acrílica assentar, conforme as instruções do fabricante. Retire o parafuso para waxing e o modelo do paciente. Retire a coroa do modelo. Preencha quaisquer espaços vazios à volta da área subgingival. Faça o contorno e polimento da coroa. Volte a colocar a coroa no implante e enrosque um parafuso hexagonal de titânio [IUNIHT ou UNIHT] com um torque de 20 Ncm utilizando a ponta transportadora hexagonal grande de 0,048" [IHX1.2D, IXL1.2D, RASH3N ou RASH8N] com um dispositivo de torque [L-TIRW ou HTD-C]. Coloque um material de proteção sobre a cabeça do parafuso e sele o orifício de acesso com resina composta. Faça quaisquer ajustes oclusais necessários.



Cilindro temporário PreFormance | Multiple-Unit | Técnica indireta

(Consulte a página 43 para obter informações sobre considerações e especificações)

Dentista responsável pela restauração

1.  Siga os passos para as impressões do nível do implante nas páginas 18-20 para a técnica de moldeira aberta e nas páginas 21-23 para a técnica de transferência Twist Lock.



Laboratório

2.  Coloque os dentes da prótese em cera no molde onde os dentes estão em falta.



3.  Crie um modelo formado a vácuo sobre os dentes da prótese e os dentes adjacentes. Retire o modelo, os dentes da prótese e a cera do molde.



4.  Selecione e coloque os cilindros temporários não hexagonais com diâmetro adequado PreFormance nos análogos de implante.

Enrosque parafusos para waxing [IWSU30 ou WSU30] nos análogos de implante e aperte manualmente utilizando uma chave hexagonal grande de 0,048" [PHD02N ou PHD03N].



5.  Reduza ou ajuste os cilindros conforme necessário. Os cilindros podem ser ligados com fio ortodôntico ou uma estrutura pode ser encerada e fundida para suportar um pântico. Bloqueie quaisquer entalhes apicais aos pontos de contacto dos dentes adjacentes.



6.  Corte orifícios no modelo para os parafusos para waxing o atravessarem. Adicione resina acrílica aos cilindros e no interior do modelo para formar a prótese provisória. Coloque o modelo no molde.

Deixe a resina acrílica assentar, conforme as instruções do fabricante. Retire os parafusos para waxing e o modelo do molde.

Retire a prótese provisória do modelo. Coloque análogos de laboratório correspondentes nas plataformas de restauração. Preencha quaisquer espaços vazios à volta das áreas subgingivais. Faça o contorno e polimento da prótese. Volte a colocar a prótese no molde. Enrosque parafusos hexagonais de titânio [UNIHT ou UNIHT] nos análogos de laboratório e aperte manualmente utilizando uma chave hexagonal grande de 0,048" [PHD02N ou PHD03N]. Faça quaisquer ajustes oclusais necessários.



Dentista responsável pela restauração

7.  Retire os pilares de cicatrização dos implantes utilizando uma chave hexagonal grande de 0,048" [PHD02N ou PHD03N]. Para ajudar a evitar a deglutição acidental, introduza o fio dentário através do eixo rotativo da chave. Coloque a restauração provisória nos implantes. Enrosque parafusos de titânio hexagonal [UNIHT ou UNIHT] nos implantes e aperte manualmente utilizando a chave hexagonal grande de 0,048".

Verifique os contactos interproximais e oclusais. Aperte os parafusos com um torque de 20 Ncm utilizando uma ponta transportadora hexagonal grande de 0,048" [IHX1.2D, IXL1.2D, RASH3N ou RASH8N] com um dispositivo de torque [L-TIRW ou HTD-C]. Coloque o material de proteção na abertura de acesso do parafuso. Sele as aberturas de acesso com material de enchimento temporário e resina composta. Faça quaisquer ajustes oclusais necessários.

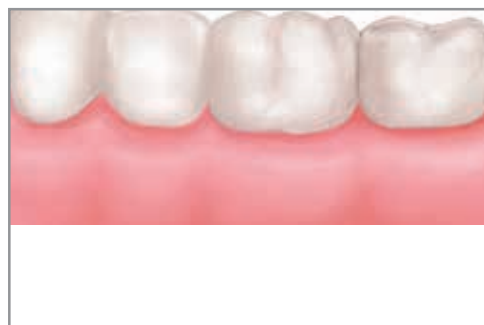

Cilindros temporários de titânio

Considerações:

- Restaurações provisórias aparafusadas Single-unit e Multiple-unit
- Espaço mínimo interarcadas de 6 mm
- Angulação máxima de 15°
- Carga imediata não oclusiva de restaurações provisórias Single-unit
- As restaurações Multiple-unit requerem uma avaliação do suporte da prótese para minimizar a carga nos pilares provisórios
- Carga oclusal de restaurações Single-unit e Multi-unit de implantes integrados para a cicatrização guiada de tecidos

Especificações:

- Conexão em liga de titânio

Instrumentos necessários:

- Parafuso para waxing [IWSU30 ou WSU30]
- Chave hexagonal grande de 0,048" [PHD02N ou PHD03N]
- Parafuso hexagonal de titânio [IUNIHT ou UNIHT]
- Ponta transportadora hexagonal grande de 0,048" [IHX1.2D, IXL1.2D, RASH3N ou RASH8N]
- Dispositivo de torque [L-TIRW ou HTD-C]

Cilindro temporário em titânio | Single-Unit | Técnica indireta

Dentista responsável pela restauração

1.  Siga os passos para as impressões do nível do implante nas **páginas 18-20** para a técnica de moldeira aberta e nas **páginas 21-23** para a técnica de transferência Twist Lock.

Laboratório

2.  Coloque um dente da prótese em cera no molde onde o dente único está em falta.



3.  Crie um modelo formado a vácuo sobre o dente da prótese e os dentes adjacentes no molde. Retire o modelo, o dente da prótese e a cera do molde.





4.  Selecione o cilindro temporário hexagonal em titânio com o diâmetro adequado, fazendo-o corresponder à cor da plataforma do implante. Coloque-o no análogo de implante, alinhe o hexágono e pressione firmemente até ouvir e sentir um clique audível e tátil (**consulte a página 11**).

Ou



 Coloque o cilindro temporário hexagonal em titânio com o diâmetro adequado no análogo de implante, encaixando o hexágono.

  Enrosque um parafuso para waxing [IWSU30 ou WSU30] no análogo de implante e aperte manualmente utilizando uma chave hexagonal grande de 0,048" [PHD02N ou PHD03N]. Para ajudar a evitar a deglutição acidental, introduza o fio dentário através do eixo rotativo da chave.



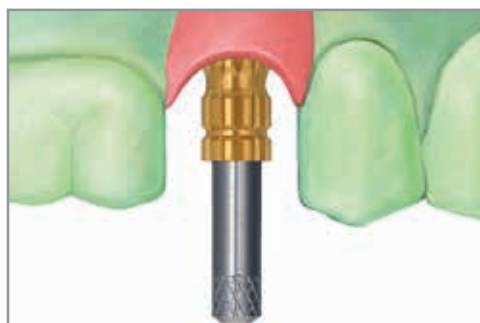

5.   Reduza ou ajuste o cilindro conforme necessário. Bloqueie quaisquer entalhes apicais aos pontos de contacto dos dentes adjacentes.



6.   Corte um orifício no modelo para acomodar o parafuso para waxing. Adicione resina acrílica ao cilindro e ao modelo, e coloque o modelo sobre o molde para formar a coroa provisória. Deixe a resina acrílica assentar, conforme as instruções do fabricante. Retire o parafuso para waxing e o modelo do molde. Retire a coroa do modelo. Coloque um análogo de laboratório correspondente na plataforma de restauração. Preencha quaisquer espaços vazios à volta da área subgingival. Faça o contorno e polimento da coroa. Volte a colocar a coroa no molde, enrosque um parafuso hexagonal de titânio [IUNIHT ou UNIHT] no análogo e aperte manualmente utilizando uma chave hexagonal grande de 0,048" [PHD02N ou PHD03N]. Faça quaisquer ajustes oclusais necessários.





Dentista responsável pela restauração

7.   Retire o pilar de cicatrização do implante utilizando uma chave hexagonal grande de 0,048" [PHD02N ou PHD03N]. Para ajudar a evitar a deglutição acidental, introduza o fio dentário através do eixo rotativo da chave.

 Ative as patilhas do cilindro temporário em titânio utilizando a ferramenta Certain QuickSeat Activator (**consulte a página 11**). Coloque a coroa provisória no implante, alinhe o hexágono e pressione firmemente até ouvir e sentir um clique audível e tátil.

Ou

 Coloque a coroa provisória no implante, encaixando o hexágono.

  Enrosque um parafuso hexagonal de titânio [IUNIHT ou UNIHT] no implante e aperte manualmente utilizando a chave hexagonal grande de 0,048" [PHD02N ou PHD03N]. Para ajudar a evitar a deglutição acidental, introduza o fio dentário através do eixo rotativo da chave. Realize uma radiografia da interface para verificar um ajuste preciso. Verifique os contactos interproximais e oclusais. Aperte o parafuso com um torque de 20 Ncm utilizando uma ponta transportadora hexagonal grande de 0,048" [IHx1.2D, IXL1.2D, RASH3N ou RASH8N] com um dispositivo de torque [L-TIRW ou HTD-C]. Coloque o material de proteção na abertura de acesso do parafuso. Sele a abertura de acesso com material de enchimento temporário e resina composta. Faça quaisquer ajustes oclusais necessários.



Cilindro temporário em titânio | Multiple-Unit | Técnica indireta



(Consulte a página 48 para obter informações sobre considerações e especificações)

Dentista responsável pela restauração

-  Siga os passos para as impressões do nível do implante nas páginas 18-20 para a técnica de moldeira aberta e nas páginas 21-23 para a técnica de transferência Twist Lock.



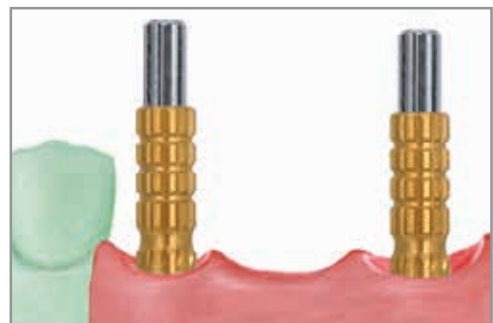
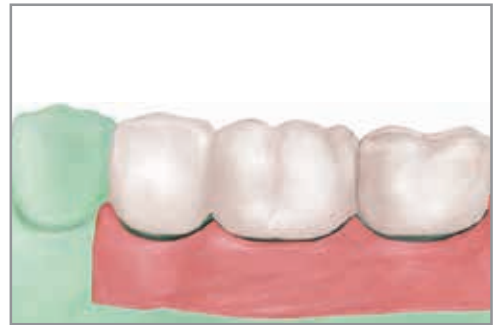

Laboratório

-  Coloque os dentes da prótese em cera no molde onde os dentes estão em falta.
-  Crie um modelo formado a vácuo sobre os dentes da prótese e os dentes adjacentes. Retire o modelo, os dentes da prótese e a cera do molde.
-  Selecione e coloque os cilindros temporários não hexagonais em titânio com diâmetro adequado nos análogos de implante. Enrosque parafusos para waxing [WSU30 ou WSU30] nos análogos de implante e aperte manualmente utilizando uma chave hexagonal grande de 0,048" [PHD02N ou PHD03N].

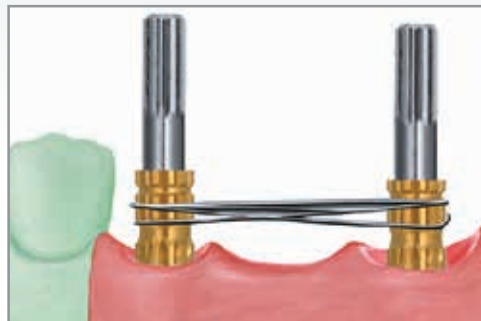

5.  Reduza ou ajuste os cilindros conforme necessário. Os cilindros podem ser ligados com fio ortodôntico ou uma estrutura pode ser encerada e fundida para suportar um pântico. Bloqueie quaisquer entalhes apicais aos pontos de contacto dos dentes adjacentes.



6.  Corte orifícios no modelo para os parafusos para waxing o atravessarem. Adicione resina acrílica aos cilindros e no interior do modelo para formar a prótese provisória. Coloque o modelo no molde. Deixe a resina acrílica assentar, conforme as instruções do fabricante. Retire os parafusos para waxing e o modelo do molde. Retire a prótese provisória do modelo. Coloque análogos de laboratório correspondentes nas plataformas de restauração. Preencha quaisquer espaços vazios à volta das áreas subgingivais. Faça o contorno e polimento da prótese. Volte a colocar a prótese no molde, enrosque um parafuso hexagonal de titânio [UNIHT ou UNIHT] nos análogos de laboratório e aperte manualmente utilizando uma chave hexagonal grande de 0,048" [PHD02N ou PHD03N]. Faça quaisquer ajustes oclusais necessários.



Dentista responsável pela restauração

7.  Retire os pilares de cicatrização dos implantes utilizando uma chave hexagonal grande de 0,048" [PHD02N ou PHD03N]. Para ajudar a evitar a deglutição acidental, introduza o fio dentário através do eixo rotativo da chave. Coloque a restauração provisória nos implantes. Enrosque parafusos hexagonais de titânio [UNIHT ou UNIHT] nos implantes e aperte manualmente utilizando a chave hexagonal grande de 0,048" [PHD02N ou PHD03N]. Para ajudar a evitar a deglutição acidental, introduza o fio dentário através do eixo rotativo da chave.

Realize uma radiografia da interface para verificar um ajuste preciso. Verifique os contactos interproximais e oclusais. Aperte os parafusos com um torque de 20 Ncm utilizando uma ponta transportadora hexagonal grande de 0,048" [HX1.2D, IXL1.2D, RASH3N ou RASH8N] com um dispositivo de torque [L-TIRW ou HTD-C]. Coloque o material de proteção nas aberturas de acesso do parafuso. Sele as aberturas de acesso com material de enchimento temporário e resina composta. Faça quaisquer ajustes oclusais necessários.



Pilares BellaTek Express e Flex

Considerações:

- Os pilares BellaTek Express e Flex e as pontas e chaves do canal de parafuso angular são fornecidos não esterilizados.
- As pontas e chaves do canal de parafuso angular podem ser utilizadas até 15 vezes e exigem uma limpeza e esterilização antes de cada utilização. Para obter informações sobre os procedimentos recomendados de limpeza e esterilização das chaves do canal de parafuso angular, consulte o documento *Cleaning and Sterilization of Biomet 3i Kits and Instruments (Limpeza e esterilização de kits e instrumentos ZimVie)* [P-ZBDINSTRP], disponível em labeling.zimvie.com para verificar a referência específica.
- As pontas e chaves do canal de parafuso angular devem ser inspecionadas quanto a desgaste antes de cada utilização.

Especificações:

- Titânio com revestimento de nitreto

Instrumentos necessários:

Para implantes Certain:

- As pontas transportadoras de canal do parafuso angular [ASCDT24 e ASCDT30] foram concebidas para serem utilizadas apenas com parafusos Gold-Tite hexagonais de 0,048" [IUNIHG e ILRGHG].

Introdução

Este manual médico de restauração foi criado para dentistas que colocavam restaurações finais com pilares BellaTek Express e Flex com a ponta transportadora do canal de parafuso angular para restaurações aparafusadas.

Descrição do dispositivo

Os pilares BellaTek Express e BellaTek Flex são pilares originais cimentados ou aparafusados, com um canal de acesso ao parafuso angular para implantes Certain® da ZimVie. Aumente a eficiência das suas restaurações com implantes Single-unit ou Multi-unit CAD/CAM com a flexibilidade de ajustar o pilar em quatro alturas diferentes e a resistência com paredes do pilar mais espessas em diâmetros superiores da plataforma de implante.

As pontas transportadoras de canal do parafuso angular resolvem o problema das restaurações aparafusadas na parte anterior, movendo o canal do parafuso da boca para a língua e facilitam o acesso ao desafiante espaço oclusal interarcadas na parte posterior, encaixando o parafuso com um ângulo.

Pilares BellaTek Express e Flex

Retire o pilar de cicatrização.

1. Retire o pilar de cicatrização do implante. Para ajudar a evitar a deglutição acidental, introduza o fio dentário através do eixo rotativo da chave.

Utilize uma chave hexagonal grande de 0,048" [PHD02N ou PHD03N].

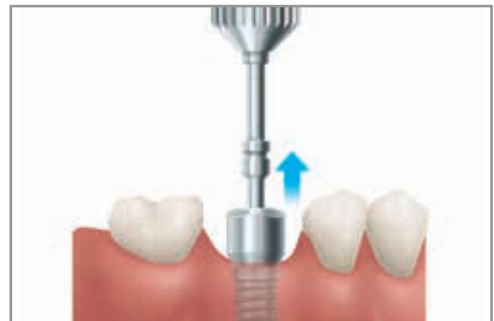

Coloque a restauração

2a. Coloque a restauração no implante. Para restaurações Single-Unit, alinhe o hexágono e pressione firmemente no implante até ouvir um clique audível e tátil. Enrosque um parafuso hexagonal Gold-Tite Certain [IUNIHG para Single-Unit ou ILRGHG para Multi-Unit] no implante e aperte manualmente utilizando uma chave hexagonal grande de 0,048" [PHD02N ou PHD03N], ou uma ponta transportadora de canal de parafuso angular [ASCDT24 ou ASCDT30] ligada ao adaptador L-TIRW com a norma ISO 1797 [C9980].

2b. Tire uma radiografia da interface para verificar se o pilar está totalmente assente. Ajuste a oclusão, o ajuste marginal e os contactos interproximais conforme necessário.



Aperte a restauração com um torque

3a. Aperte o parafuso Gold-Tite Certain com um torque de 20 Ncm utilizando uma ponta transportadora hexagonal grande de 0,048" [IHX1.2D, IXL1.2D, RASH3N ou RASH8N] ou uma ponta transportadora do canal de parafuso angular [ASCDT24 ou ASCDT30] com um dispositivo de torque [L-TIRW ou HTD-C].

3b. Sele a abertura de acesso com material de enchimento temporário e resina composta. Faça quaisquer ajustes oclusais necessários.



Pilares UCLA

Considerações:

- Restaurações aparafusadas Single-unit e Multiple-unit
- Espaço mínimo interarcadas de 4 mm
- Para restaurações estéticas quando o tecido é limitado

Especificações:

- Cilindro mecanizado em liga de ouro com tubo de plástico

Instrumentos necessários:

- Parafuso [MUNITS, IUNITS ou UNITS]
- Parafuso para waxing [IWSU30 ou WSU30]
- Chave hexagonal grande de 0,048" [PHD02N ou PHD03N]
- Parafuso hexagonal Gold-Tite Certain [IUNIHG]
- Parafusos hexagonais grandes Gold-Tite Certain [ILRGHG]
- Parafuso quadrado Gold-Tite [UNISG]
- Chave quadrada [PSQD0N ou PSQD1N]
- Ponta transportadora hexagonal grande de 0,048" [IHX1.2D, IXL1.2D, RASH3N ou RASH8N]
- Dispositivo de torque [L-TIRW ou HTD-C]
- Ponta transportadora quadrada [RASQ3N ou RASQ8N]

Pilar UCLA | Single-Unit | Técnica indireta

Dentista responsável pela restauração

1.  Siga os passos para as impressões do nível do implante nas **páginas 18-20** para a técnica de moldreira aberta e nas **páginas 21-23** para a técnica de transferência Twist Lock.



Laboratório

2.  Desative as patilhas do cilindro hexagonal Gold UCLA Certain utilizando a ferramenta Certain QuickSeat Activator (**consulte a página 11**). Coloque o cilindro com o diâmetro adequado no análogo de implante.

Ou

-  Coloque o cilindro hexagonal Gold UCLA ou o cilindro hexagonal moldável UCLA de diâmetro adequado no análogo de implante, encaixando o hexágono.

-  Enrosque um parafuso de Try-in [MUNITS, IUNITS ou UNITS] ou um parafuso para waxing [IWSU30 ou WSU30] no análogo de implante e aperte manualmente com uma chave hexagonal grande de 0,048" [PHD02N ou PHD03N]. Reduza ou ajuste a manga de plástico conforme necessário. Adicione cera à manga para waxing para formar os contornos da estrutura metálica personalizada.

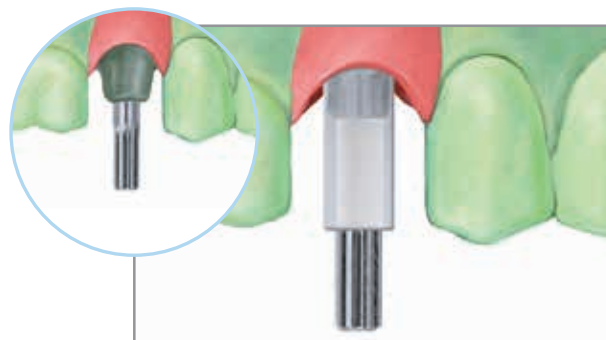

3.  Retire o parafuso de Try-in ou para waxing e retire cuidadosamente a estrutura de cera do análogo. Revista, queime e molde a estrutura utilizando uma liga com baixo, médio ou alto teor de ouro (**consulte a página 13 para obter as especificações da liga de fundição**). Retire e termine a estrutura metálica quimicamente.



4.  Volte a colocar a estrutura metálica no análogo no molde e enrosque um parafuso de Try-in ou para waxing no análogo e aperte manualmente. Aplique uma camada opaca e construa porcelana na estrutura metálica. Proceda à coloração e ao envernizamento da porcelana. Proceda ao polimento do cilindro Gold UCLA com um protetor de polimento colocado.





Dentista responsável pela restauração

5.  Retire o pilar de cicatrização do implante utilizando uma chave hexagonal grande de 0,048" [PHD02N ou PHD03N]. Para ajudar a evitar a deglutição acidental, introduza o fio dentário através do eixo rotativo da chave.

 Ative as patilhas do pilar UCLA utilizando a ferramenta Certain QuickSeat Activator (**consulte a página 11**). Coloque a coroa no implante, alinhe o hexágono e pressione firmemente até ouvir e sentir um clique audível e tátil. Enrosque um parafuso hexagonal Gold-Tite Certain [IUNIHG] no implante e aperte manualmente utilizando uma chave hexagonal grande de 0,048" [PHD02N ou PHD03N].

Ou

 Coloque a coroa no implante, encaixando o hexágono. Enrosque o parafuso quadrado Gold-Tite [UNISG] no implante e aperte manualmente com uma chave quadrada [PSQD0N ou PSQD1N]. Para ajudar a evitar a deglutição acidental, introduza o fio dentário através do eixo rotativo da chave.

 Realize uma radiografia da interface para verificar um ajuste preciso. Ajuste a oclusão, o ajuste marginal e os contactos interproximais conforme necessário.

6.  Aperte o parafuso Certain com um torque de 20 Ncm utilizando uma ponta transportadora hexagonal grande de 0,048" [IHX1.2D, IXL1.2D, RASH3N ou RASH8N] com um dispositivo de torque [L-TIRW ou HTD-C].

Ou

 Aperte o parafuso quadrado com um torque de 32-35 Ncm utilizando uma ponta transportadora quadrada [RASQ3N ou RASQ8N] com um dispositivo de torque [L-TIRW ou HTD-C].



7.  Coloque o material de proteção na abertura de acesso do parafuso. Sele a abertura de acesso com material de enchimento temporário e resina composta. Faça quaisquer ajustes oclusais necessários.

Pilar UCLA | Multiple-Unit | Técnica indireta

(Consulte a página 54 para obter informações sobre considerações e especificações)

Dentista responsável pela restauração

1.  Siga os passos para as impressões do nível do implante nas páginas 18-20 para a técnica de moldeira aberta e nas páginas 21-23 para a técnica de transferência Twist Lock.



Laboratório

2.  Coloque o cilindro Gold UCLA não hexagonal de diâmetro adequado ou o cilindro UCLA não hexagonal moldável nos análogos de implante.

 Enrosque os parafusos hexagonais de titânio grandes Certain [ILRGHT] ou os parafusos para waxing [IWSU30] nos análogos de implante e aperte manualmente utilizando a chave hexagonal grande de 0,048" [PHD02N ou PHD03N].

Ou

 Enrosque os parafusos de Try-in [MUNITS ou UNITS] ou os parafusos para waxing [WSU30] nos análogos de implante e aperte manualmente com uma chave hexagonal grande de 0,048" [PHD02N ou PHD03N]. Reduza ou ajuste as mangas de plástico conforme necessário. Encere a estrutura até às mangas para waxing.

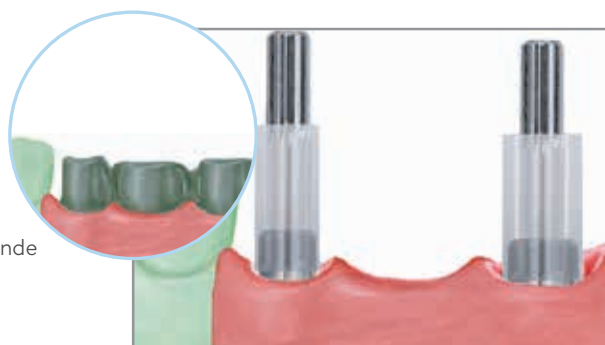

3.  Retire os parafusos de Try-in ou para waxing e, em seguida, retire cuidadosamente a estrutura de cera dos análogos de implante. Revista, queime e molde a estrutura metalocerâmica (PFM) utilizando uma liga com baixo, médio ou alto teor de ouro (consulte a página 14 para obter as especificações da liga de fundição). Retire e termine a estrutura quimicamente. Regresse ao dentista responsável pela restauração para realizar a prova da estrutura metálica.



Dentista responsável pela restauração - Teste de parafuso único

4.  Retire os pilares de cicatrização dos implantes utilizando uma chave hexagonal grande de 0,048" [PHD02N ou PHD03N]. Para ajudar a evitar a deglutição acidental, introduza o fio dentário através do eixo rotativo da chave. Coloque a estrutura nos implantes. Coloque um parafuso de Try-in no pilar na posição mais anterior e aperte manualmente com a chave hexagonal grande de 0,048". Realize uma radiografia das interfaces dos implantes/pilares. A estrutura encaixa completamente se não for visível espaço entre a superfície de assento das estruturas e dos implantes. Remova o parafuso anterior e repita este procedimento no implante posterior. Tire uma nova radiografia e avalie-a quanto ao ajuste do implante/estrutura. Se existir um ajuste incorreto, corte a estrutura em peças individuais (extraoralmente), coloque todos os segmentos novamente nos implantes com parafusos de Try-in e indexe/reforce os segmentos individuais com resina ou gesso autopolimerizado. Envie a estrutura para o laboratório para proceder à soldadura. Repita a prova da estrutura metálica para se certificar de que foi obtido um ajuste preciso e completo após a soldadura. Substitua de imediato os pilares de cicatrização nos implantes.





Laboratório

5.  Volte a colocar a estrutura metálica verificada nos análogos de implante no molde, e enrosque os parafusos de Try-in ou para waxing nos análogos de implante e aperte manualmente. Aplique uma camada opaca e construa porcelana na estrutura. Proceda à coloração e ao envernizamento da porcelana. Proceda ao polimento dos cilindros Gold UCLA com as proteções de polimento colocadas.





Dentista responsável pela restauração

6.  Retire os pilares de cicatrização dos implantes utilizando uma chave hexagonal grande de 0,048" [PHD02N ou PHD03N]. Para ajudar a evitar a deglutição acidental, introduza o fio dentário através do eixo rotativo da chave. Coloque a prótese nos implantes.

 Enrosque os parafusos hexagonais grandes Gold-Tite Certain [ILRGHG] nos implantes e aperte manualmente com a chave hexagonal grande de 0,048" [PHD02N ou PHD03N]. Para ajudar a evitar a deglutição acidental, introduza o fio dentário através do eixo rotativo da chave.

Ou

 Enrosque os parafusos quadrados Gold-Tite [UNISG] nos implantes e aperte manualmente com uma chave quadrada [PSQD0N ou PSQD1N]. Para ajudar a evitar a deglutição acidental, introduza o fio dentário através do eixo rotativo da chave.

 Realize uma radiografia da interface da prótese nos implantes para verificar um ajuste preciso. Ajuste os contactos oclusais interproximais conforme necessário. Proceda ao polimento e inserção da prótese definitiva.



7.  Aperte os parafusos Certain com um torque de 20 Ncm utilizando uma ponta transportadora hexagonal grande de 0,048" [IHx1.2D, IXL1.2D, RASH3N ou RASH8N] com um dispositivo de torque [L-TIRW ou HTD-C].

Ou

 Aperte os parafusos quadrados com um torque de 32-35 Ncm utilizando a ponta transportadora quadrada [RASQ3N ou RASQ8N] com um dispositivo de torque [L-TIRW ou HTD-C].

8.  Coloque o material de proteção nas aberturas de acesso do parafuso. Sele as aberturas de acesso com resina composta. Faça quaisquer ajustes oclusais necessários.

Pilares de perfil curto

Considerações:

- Restaurações aparafusadas Single-unit e Multiple-unit
- Espaço mínimo interarcadas de 7,5 mm
- Altura mínima de tecido de 1 mm
- Correção do ângulo até 30°
- Os pilares de perfil curto com hexágono externo de 3,4 mm (D) são limitados para utilização na parte anterior

Especificações:

- Liga de titânio

Instrumentos necessários:

- Chave hexagonal grande de 0,048" [PHD02N ou PHD03N]
- Ponta transportadora para pilar [RASA3]
- Dispositivo de torque [L-TIRW ou HTD-C]
- Tampa de cicatrização para pilar de perfil curto [LPCHC]
- Chave hexagonal grande de 0,048" [PHD02N ou PHD03N]
- Parafuso de retenção de titânio de perfil curto [LPCTSH]
- Parafuso para waxing de perfil curto [LPCWS]

Pilar de perfil curto | Single-Unit | Técnica indireta

Cirurgião ou dentista responsável pela restauração

1.  Selecione o pilar de perfil curto adequado, fazendo-o corresponder ao perfil de emergência (EP) e à plataforma de restauração do pilar de cicatrização e ao diâmetro da plataforma do implante. Selecione a altura e o ângulo do colo do pilar (0°, 17° ou 30°) medindo a altura do pilar de cicatrização acima do tecido na superfície bucal, não incluindo a porção abobadada. Subtraia esta medição da altura total do pilar de cicatrização e, em seguida, subtraia mais 2 mm. **Consulte as páginas 15-16** para obter o Guia de seleção de pilares.





2.  Retire o pilar de cicatrização do implante utilizando uma chave hexagonal grande de 0,048" [PHD02N ou PHD03N]. Para ajudar a evitar a deglutição acidental, introduza o fio dentário através do eixo rotativo da chave.



3.  Ative as patilhas do pilar utilizando a ferramenta Certain QuickSeat Activator (**consulte a página 11**). Coloque o pilar no implante, alinhe o hexágono e pressione firmemente até ouvir e sentir um clique audível e tátil.



Ou

 Coloque o pilar no implante, encaixando o hexágono.



  Enrosque um parafuso de pilar de perfil curto no implante rodando o eixo da ferramenta ASYST e apertando manualmente. Retire a ferramenta ASYST.



Se corrigir um ângulo utilizando o pilar angulado de perfil curto de 17° ou 30°, coloque o pilar no hexágono do implante para corrigir a angulação enquanto segura na ferramenta de transferência. Insira a ponta transportadora no parafuso e aperte-a manualmente no implante.

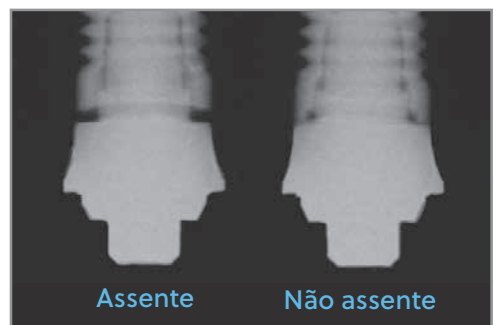

4.   Realize uma radiografia da interface para verificar se o pilar assenta totalmente no implante. Coloque a película perpendicular à interface do pilar no implante.





5.   Pilares retos: aperte o parafuso de pilar com um torque de 20 Ncm utilizando uma ponta transportadora para pilar [RASA3] com um dispositivo de torque [L-TIRW ou HTD-C].

  Pilares angulados: aperte o parafuso de pilar com um torque de 20 Ncm utilizando uma ponta transportadora hexagonal grande de 0,048" [IHX1.2D, IXL1.2D, RASH3N ou RASH8N] com um dispositivo de torque [L-TIRW ou HTD-C].

Se o cirurgião colocar o pilar, uma tampa de cicatrização do pilar de perfil curto [LPCHC] é enroscada no pilar e apertada com um torque de 10 Ncm utilizando a chave hexagonal grande de 0,048" [PHD02N ou PHD03N] com um dispositivo de torque [L-TIRW ou HTD-C]. Para ajudar a evitar a deglutição acidental, introduza o fio dentário através do eixo rotativo da chave.



Dentista responsável pela restauração

6.   Siga os passos para as impressões do nível do pilar nas **páginas 18-20** para a técnica de moldeira aberta e nas páginas 21-23 para a técnica de transferência Twist Lock.

NOTA: as coifas de impressão do pilar de perfil curto não requerem ativação, uma vez que não existem patilhas nas coifas.

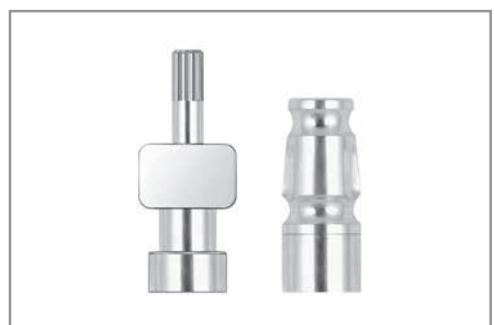

Laboratório

7.  Coloque um cilindro Gold hexagonal de pilar de perfil curto ou um cilindro moldável hexagonal no análogo de pilar de perfil curto. Enrosque um parafuso de retenção de titânio de perfil curto [LPCTSH] ou um parafuso para waxing de perfil curto [LPCWS] no análogo de implante e aperte manualmente utilizando uma chave hexagonal grande de 0,048" [PHD02N ou PHD03N]. Reduza ou ajuste a manga de plástico conforme necessário. Encere a estrutura metalocerâmica (PFM) até à manga para waxing.

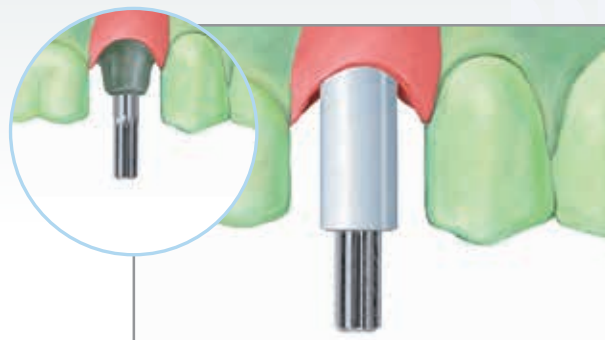

8.  Retire o parafuso de retenção ou para waxing e, em seguida, retire cuidadosamente a estrutura de cera do análogo. Revista, queime e molde a estrutura utilizando uma liga com baixo, médio ou alto teor de ouro (consulte a página 14 para obter as especificações da liga de fundição). Retire e termine a restauração quimicamente.



9.  Volte a colocar a estrutura metálica no análogo no molde e enrosque um parafuso de retenção de titânio de perfil curto [LPCTSH] ou um parafuso para waxing de perfil curto [LPCWS] no análogo e aperte manualmente utilizando uma chave hexagonal grande de 0,048" [PHD02N ou PHD03N]. Aplique uma camada opaca e construa porcelana na estrutura metálica. Proceda à coloração e ao envernizamento da porcelana. Proceda ao polimento do cilindro Gold UCLA com um protetor de polimento colocado.



Dentista responsável pela restauração

10.  Retire a tampa de cicatrização do pilar utilizando uma chave hexagonal grande de 0,048" [PHD02N ou PHD03N]. Para ajudar a evitar a deglutição acidental, introduza o fio dentário através do eixo rotativo da chave. Coloque a coroa no pilar, encaixando o hexágono. Enrosque um parafuso de retenção Gold-Tite de perfil curto [LPCGSH] no pilar e aperte manualmente utilizando a chave hexagonal grande de 0,048". Realize uma radiografia da interface para verificar um ajuste preciso. Verifique os contactos interproximais e oclusais. Aperte o parafuso com um torque de 10 Ncm utilizando uma ponta transportadora hexagonal grande de 0,048" [IHx1.2D, IXL1.2D, RASH3N ou RASH8N] com um dispositivo de torque [L-TIRW ou HTD-C].





11.  Coloque o material de proteção na abertura de acesso do parafuso. Sele a abertura de acesso com material de enchimento temporário e resina composta. Faça quaisquer ajustes oclusais necessários.





Pilar de perfil curto | Multiple-Unit | Técnica indireta

(Consulte a página 58 para obter informações sobre considerações e especificações)



Cirurgião ou dentista responsável pela restauração

1.   Selecione o pilar de perfil curto adequado, fazendo-o corresponder ao perfil de emergência (EP) e à plataforma de restauração do pilar de cicatrização e ao diâmetro da plataforma do implante. Selecione a altura e o ângulo do colo do pilar (0°, 17° ou 30°) medindo a altura do pilar de cicatrização acima do tecido na superfície bucal, não incluindo a porção abobadada. Subtraia esta medição da altura total do pilar de cicatrização e, em seguida, subtraia mais 2 mm. **Consulte as páginas 15-16** para obter o Guia de seleção de pilares.



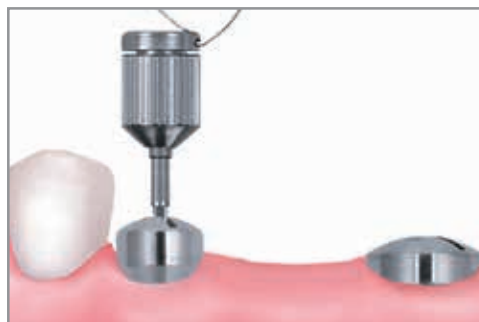

2.   Retire o pilar de cicatrização do implante utilizando uma chave hexagonal grande de 0,048" [PHD02N ou PHD03N]. Para ajudar a evitar a deglutição acidental, introduza o fio dentário através do eixo rotativo da chave.



3.   Ative as patilhas do pilar utilizando a ferramenta Certain QuickSeat Activator (**consulte a página 11**). Coloque o pilar no implante, alinhe o hexágono e pressione firmemente até ouvir e sentir um clique audível e tátil.



Ou

  Coloque o pilar no implante, encaixando o hexágono.

  Enrosque um parafuso de pilar no implante rodando o eixo da ferramenta ASYST e apertando manualmente. Retire a ferramenta ASYST.

Se corrigir um ângulo utilizando o pilar angulado de perfil curto de 17° ou 30°, coloque o pilar no hexágono do implante para corrigir a angulação enquanto segura na ferramenta de transferência. Insira a ponta transportadora no parafuso do pilar e aperte-a manualmente no implante.



4.   Realize uma radiografia da interface para verificar se o pilar assenta totalmente no implante. Coloque a película perpendicular à interface do pilar no implante.



5.  Pilares retos: aperte os parafusos de pilar com um torque de 20 Ncm utilizando uma ponta transportadora para pilar [RASA3] com um dispositivo de torque [L-TIRW ou HTD-C].

Ou

 Pilares angulados: aperte os parafusos de pilar com um torque de 20 Ncm utilizando uma ponta transportadora hexagonal grande de 0,048" [IHX1.2D, IXL1.2D, RASH3N ou RASH8N] com um dispositivo de torque [L-TIRW ou HTD-C]. Se o cirurgião colocar os pilares, uma tampa de cicatrização do pilar de perfil curto [LPCHC] é enroscada nos pilares e aperte com um torque de 10 Ncm com a chave hexagonal grande de 0,048" [PHD02N ou PHD03N] com um dispositivo de torque [L-TIRW ou HTD-C]. Para ajudar a evitar a deglutição acidental, introduza o fio dentário através do eixo rotativo da chave.

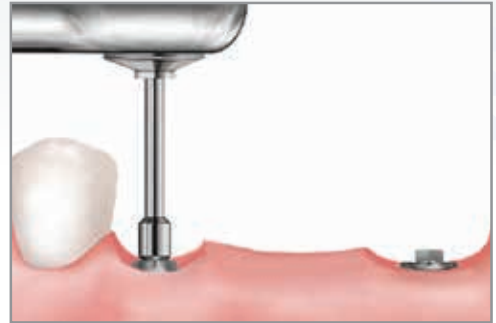

Dentista responsável pela restauração

6.  Siga os passos para as impressões do nível do pilar nas páginas 18-20 para a técnica de moldeira aberta e nas páginas 21-23 para a técnica de transferência Twist Lock.

NOTA: as coifas de impressão do pilar de perfil curto não requerem ativação, uma vez que não existem patilhas nas coifas.



Laboratório

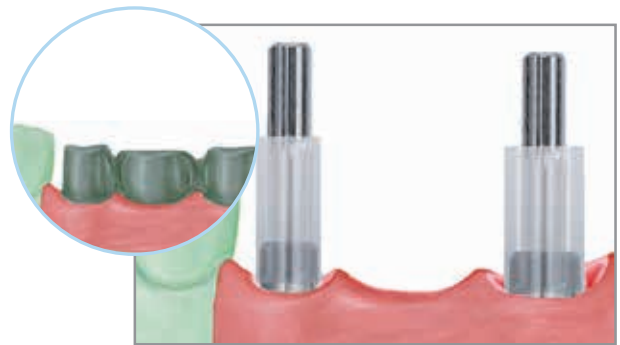

7.  Coloque um cilindro Gold não hexagonal de perfil curto ou um cilindro moldável não hexagonal nos análogos de perfil curto. Enrosque parafusos de retenção de titânio de perfil curto [LPCTSH] ou parafusos para waxing de perfil curto [LPCWS] nos análogos de implante e aperte manualmente utilizando uma chave hexagonal grande de 0,048" [PHD02N ou PHD03N]. Reduza ou ajuste as mangas de plástico conforme necessário. Encere a estrutura metalocerâmica (PFM) até às mangas para waxing.



8.  Retire o parafuso de retenção ou para waxing e, em seguida, retire cuidadosamente a estrutura de cera dos análogos. Revista, queime e molde a estrutura utilizando uma liga com baixo, médio ou alto teor de ouro (consulte a página 14 para obter as especificações da liga de fundição). Retire e termine a estrutura metálica quimicamente. Regresse ao dentista responsável pela restauração para realizar a prova da estrutura metálica.





Dentista responsável pela restauração

9.   Retire as tampas de cicatrização dos pilares utilizando uma chave hexagonal grande de 0,048" [PHD02N ou PHD03N]. Para ajudar a evitar a deglutição acidental, introduza o fio dentário através do eixo rotativo da chave. Coloque a estrutura nos pilares. Enrosque um parafuso de retenção Gold-Tite de perfil curto [LPCGSH] no pilar na posição mais posterior e aperte manualmente com a chave hexagonal grande de 0,048". Realize uma radiografia da interface para verificar um ajuste preciso. Repita a radiografia após retirar o parafuso e colocá-lo no pilar na posição mais anterior. Se a estrutura não encaixar nos pilares, corte e indexe a estrutura. Envie a estrutura para o laboratório para proceder à soldadura. Repita a prova da estrutura metálica para se certificar de que obtém um ajuste preciso e completo. Tire outra radiografia para aceder ao ajuste entre a estrutura e os pilares. Substitua de imediato as tampas de cicatrização nos pilares.





Laboratório

10.   Volte a colocar a estrutura verificada nos análogos no molde e enrosque parafusos de retenção de titânio de perfil curto [LPCTSH] ou parafusos para waxing de perfil curto [LPCWS] nos análogos de implante e aperte manualmente utilizando uma chave hexagonal grande de 0,048" [PHD02N ou PHD03N]. Aplique uma camada opaca e construa porcelana na estrutura. Proceda à coloração e ao envernizamento da porcelana. Proceda ao polimento dos cilindros Gold com as proteções de polimento colocadas.



Dentista responsável pela restauração

11.   Retire as tampas de cicatrização dos pilares utilizando uma chave hexagonal grande de 0,048" [PHD02N ou PHD03N]. Para ajudar a evitar a deglutição acidental, introduza o fio dentário através do eixo rotativo da chave. Coloque a prótese nos pilares. Enrosque parafusos de retenção Gold-Tite de perfil curto [LPCGSH] nos pilares e aperte manualmente utilizando a chave hexagonal grande de 0,048". Realize uma radiografia da interface nos pilares para verificar um ajuste preciso. Verifique os contactos interproximais e a oclusão. Aperte os parafusos com um torque de 10 Ncm utilizando uma ponta transportadora hexagonal grande de 0,048" [IHX1.2D, IXL1.2D, RASH3N ou RASH8N] com um dispositivo de torque [L-TIRW ou HTD-C]. Coloque o material de proteção nas aberturas de acesso do parafuso. Sele as aberturas de acesso com material de enchimento temporário e resina composta. Faça quaisquer ajustes oclusais necessários.



Conversão da prótese em técnicas de prótese fixa

Componentes provisórios QuickBridge® | Técnica direta

Dentista responsável pela restauração

1.  Antes de colocar os pilares, faça um registo interoclusal com o paciente em oclusão cêntrica. Este procedimento é realizado com a prótese existente do paciente.

NOTA: os registos interoclusais de uma peça (um molde interoclusal em forma de U) são mais fáceis de manusear do que dois registos interoclusais individuais (segmentos direito e esquerdo). Dois registos interoclusais podem ser misturados para cima (direita e esquerda; para cima e para baixo). Os registos interoclusais de uma peça são muito mais fáceis de alinhar corretamente na boca.



2.  Os pilares de perfil curto devem ser apertados com um torque de 20 Ncm utilizando uma ponta transportadora para pilar [RASA3] com um dispositivo de torque [L-TIRW ou HTD-C]. Coloque um cilindro de titânio QuickBridge em cada um dos pilares e aperte manualmente os parafusos QuickBridge utilizando uma chave hexagonal grande de 0,048" [PHD02N ou PHD03N]. Para ajudar a evitar a deglutição acidental, introduza o fio dentário através do eixo rotativo da chave. Aperte os parafusos de retenção do cilindro com um torque de 10 Ncm utilizando uma ponta transportadora hexagonal grande de 0,048" [IHX1.2D, IXL1.2D, RASH3N ou RASH8N] com um dispositivo de torque [L-TIRW ou HTD-C]. Coloque o material de impressão de secagem rápida na superfície de entalhe da prótese, insira-o na boca e pressione ligeiramente sobre o conjunto do cilindro para marcar as respectivas localizações. Deixe o material de impressão assentar, conforme as instruções do fabricante. O paciente deve estar em oclusão cêntrica durante este passo; a linha média deve ser consistente com a linha média facial; o plano oclusal deve estar na horizontal.





3.  Retire a prótese da boca. As localizações dos cilindros serão identificadas no material de impressão. Utilizando a indentação no material de impressão como guia, perfure orifícios totalmente através da base da prótese e dos dentes da prótese com uma broca esférica grande. Alargue os orifícios com uma broca acrílica para que os componentes QuickBridge não interfiram com a base da prótese quando a prótese for assente intraoralmente. Certifique-se de que a dimensão vertical da oclusão não foi alterada.

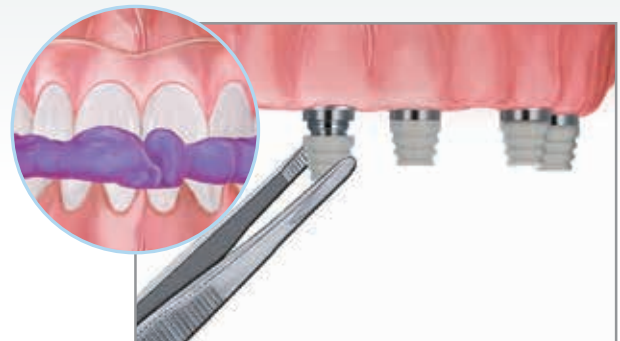

4.  Encaixe as tampas QuickBridge nos cilindros de titânio QuickBridge. Experimente a prótese sobre as tampas QuickBridge para verificar se não existem interferências quando esta está totalmente assente. Coloque a resina acrílica autopolimerizável nas facetas de retenção das tampas QuickBridge e encha as áreas de alívio da prótese com resina acrílica. Assente a prótese sobre as tampas QuickBridge e faça com que o paciente feche ligeiramente em oclusão cêntrica utilizando o registo interoclusal. Verifique se a prótese está totalmente assente e se a dimensão vertical da oclusão não foi alterada. Deixe a resina acrílica assentar, conforme as instruções do fabricante. A linha média maxilar deve ser consistente com a linha média facial.

NOTA: se isto for realizado imediatamente após a colocação do implante para uma carga oclusal imediata, corte e coloque um vedante de borracha à volta dos cilindros de titânio QuickBridge antes de voltar a colocar a prótese com resina acrílica.



5.  Retire a prótese da boca. As tampas QuickBridge permanecem no interior da prótese. Retire o palato e as flanges da prótese utilizando uma broca acrílica. Preencha quaisquer espaços vazios à volta das tampas QuickBridge com resina acrílica autopolimerizável. Tenha cuidado para não deixar que qualquer resina flua para as tampas QuickBridge, visto que interfere com o assentamento dos cilindros de titânio QuickBridge. Termine e proceda ao polimento da prótese. Coloque uma pequena quantidade de cimento temporário nas tampas QuickBridge e assente a prótese provisória nos cilindros de titânio QuickBridge. Faça com que o paciente feche ligeiramente em oclusão cêntrica. Retire o excesso de cimento à volta das áreas de margem de cada tampa. Deixe o cimento assentar, conforme as instruções do fabricante. Faça quaisquer ajustes oclusais necessários.



Fabrico de técnicas de próteses provisórias a fixas

Dentista responsável pela restauração

1.  Faça uma impressão da prótese existente do paciente e do arco oposto. Faça um registo oclusal com material de impressão de polivinilo siloxano de secagem rápida.

Laboratório

2.  Verta os moldes de gesso das impressões. Articule os moldes de gesso utilizando o registo interoclusal.



3.  Faça um modelo formado a vácuo sobre o molde de gesso. Recomenda-se a utilização de um material flexível com 2 mm de espessura, formado a vácuo. Retire o modelo do molde de gesso e corte o material em excesso. Deixe o palato e as flanges no modelo. Faça um registo interoclusal entre o modelo e o molde oposto utilizando o articulador.



4.  Encha a parte do dente do modelo formado a vácuo com o material de impressão e coloque-a na boca sobre os pilares de perfil curto. Peça ao paciente para fechar ligeiramente o registo interoclusal e deixe o material de impressão assentar. Retire o material de impressão do modelo. Coloque a réplica do material de impressão dos dentes na boca e verifique a oclusão e a posição do dente. Coloque de lado a réplica dos dentes para o laboratório utilizar como um guia ao fabricar a restauração definitiva.

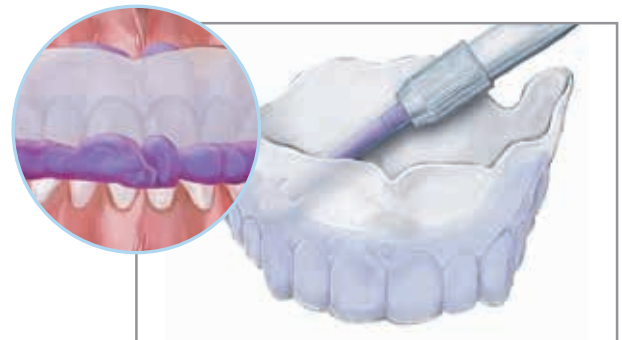

5.  Os pilares de perfil curto devem ser apertados com um torque de 20 Ncm utilizando uma ponta transportadora para pilar [RASA3] com um dispositivo de torque [L-TIRW ou HTD-C]. Coloque um cilindro de titânio QuickBridge em cada um dos pilares e aperte manualmente os parafusos QuickBridge utilizando uma chave hexagonal grande de 0,048" [PHD02N ou PHD03N]. Para ajudar a evitar a deglutição acidental, introduza o fio dentário através do eixo rotativo da chave. Aperte os parafusos de retenção do cilindro com um torque de 10 Ncm utilizando uma ponta transportadora hexagonal grande de 0,048" [IHX1.2D, IXL1.2D, RASH3N ou RASH8N] com um dispositivo de torque [L-TIRW ou HTD-C]. Coloque o material de impressão de secagem rápida na superfície de entalhe da prótese, insira-o na boca e pressione ligeiramente sobre o conjunto do cilindro para marcar as respetivas localizações. Deixe o material de impressão assentar, conforme as instruções do fabricante. O paciente deve estar em oclusão cêntrica durante este passo; a linha média deve ser consistente com a linha média facial; o plano oclusal deve estar na horizontal.

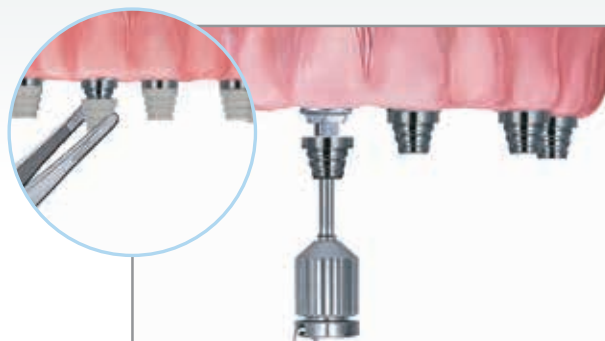

6.  Adicione resina acrílica autopolimerizável nas facetas de retenção das tampas QuickBridge e na parte do dente do modelo. Coloque o modelo na boca sobre as tampas QuickBridge e peça ao paciente para fechar ligeiramente o registo interoclusal. Deixe a resina acrílica assentar, conforme as instruções do fabricante.

NOTA: irrigue com água durante a polimerização. Tenha em atenção a quantidade de calor gerado pela resina acrílica durante o assentamento e a polimerização.



7.  Retire o modelo da boca. As tampas permanecem na resina acrílica. Tenha cuidado para não deixar que qualquer resina flua para as tampas, visto que interfere com o assentamento sobre os cilindros. Retire a prótese provisória do modelo. Retire toda a resina acrílica em excesso à volta das áreas da margem e preencha quaisquer espaços vazios. Termine a restauração provisória para o contorno e polimento pretendidos.



8.  Coloque a restauração provisória na boca e encaixe as tampas nos cilindros. Verifique o ajuste e a estética. Faça quaisquer ajustes oclusais necessários. Retire a restauração provisória. Coloque uma pequena quantidade de cimento temporário nas tampas e assente a prótese provisória nos cilindros, e peça ao paciente para fechar ligeiramente até à oclusão. Retire o excesso de cimento à volta das áreas de margem de cada tampa. Deixe o cimento assentar, conforme as instruções do fabricante. Faça quaisquer ajustes oclusais necessários.

NOTA: se isto for realizado imediatamente após a colocação do implante para uma carga oclusal imediata, corte e coloque um vedante de borracha à volta dos cilindros.



Barra do pilar UCLA

Considerações:

- Próteses do tipo "overdenture" fixadas com barra e removíveis de vários implantes
- O espaço mínimo para a construção da barra é de 9 a 11 mm
- Correção de angulação máxima de 30°

Especificações:

- Cilindro mecanizado em liga de ouro com tubo de plástico

Instrumentos necessários:

- Parafusos [MUNITS, ILRGHT ou UNITS]
- Parafusos para waxing [IWSU30 ou WSU30]
- Chave hexagonal grande de 0,048" [PHD02N ou PHD03N]
- Parafuso hexagonais grandes Gold-Tite Certain [ILRGHG]
- Parafuso quadrado Gold-Tite [UNISG]
- Chave quadrada [PSQD0N ou PSQD1N]

Dentista responsável pela restauração

1.  Siga os passos para as impressões do nível do pilar nas páginas 18-20 para a técnica de moldeira aberta e nas páginas 21-23 para a técnica de transferência Twist Lock.



Laboratório

2.  Coloque os pilares Gold UCLA não hexagonais ou os pilares UCLA moldáveis nos análogos de implante. Enrosque os parafusos de Try-in [MUNITS, ILRGHT ou UNITS] ou os parafusos para waxing [IWSU30 ou WSU30] nos análogos de implante e aperte manualmente com uma chave hexagonal grande de 0,048" [PHD02N ou PHD03N]. Fabrique um índice de verificação, através da junção das mangas de plástico utilizando uma resina composta fotopolimerizada de baixa expansão ou resina acrílica autopolimerizada. Fabrique também uma base do molde e um rebordo de oclusão.

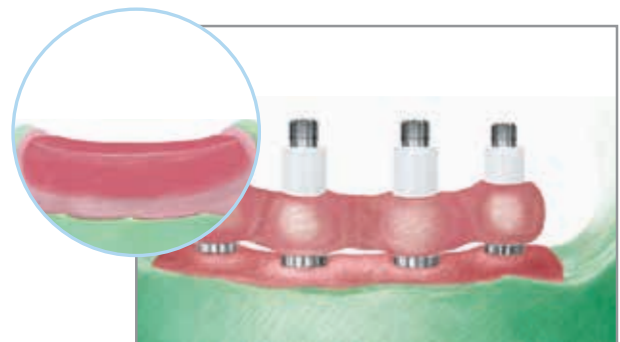

Dentista responsável pela restauração

-  Coloque a base do molde e o rebordo de oclusão sobre os pilares UCLA. Crie os moldes interoclusais. Retire os pilares de cicatrização dos implantes utilizando uma chave hexagonal grande de 0,048" [PHD02N ou PHD03N]. Para ajudar a evitar a deglutição acidental, introduza o fio dentário através do eixo rotativo da chave. Coloque o índice de verificação nos implantes. Coloque um parafuso de Try-in [MUNITS, ILRGHT ou UNITS] ou parafuso para waxing [IWSU30 ou WSU30] num pilar UCLA na posição mais posterior e aperte manualmente com a chave hexagonal grande de 0,048". Verifique visualmente se todos os cilindros estão completamente assentes nos implantes. Retire o parafuso e coloque-o no pilar UCLA oposto na posição mais posterior e repita. Se for encontrada uma discrepância de ajuste, corte o índice em segmentos individuais e volte a montar intraoralmente. Reforce os segmentos entre si com resina acrílica autopolimerizada e deixe-os assentar. Retire o índice e volte a colocá-lo no laboratório para voltar a ajustar o molde principal. Substitua de imediato os pilares de cicatrização nos implantes.

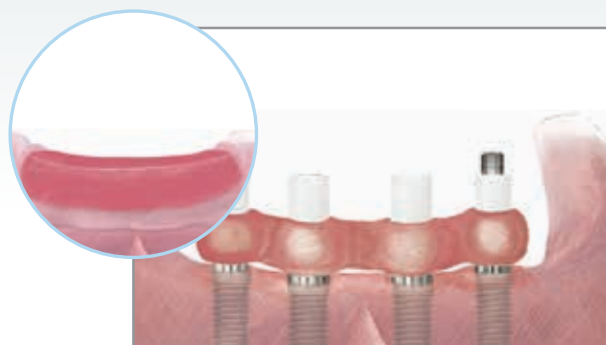

Laboratório

-  Verifique se as posições do análogo no molde são precisas utilizando um índice de verificação. Articule moldes utilizando o molde interoclusal. Assente os dentes da prótese na base do molde e encere para a prova. Se o índice de verificação tiver sido corrigido, este é utilizado para identificar análogos imprecisos no molde. Volte a colocar este índice no molde e identifique o(s) análogo(s) impreciso(s). Retire o(s) análogo(s) impreciso(s) do molde e fixe-o(s) ao índice de verificação. Volte a assentar o índice dos restantes análogos restantes no molde. Verifique se o análogo não toca no gesso do molde. Injete uma mistura de moldeira de gesso para voltar a fixar o análogo no molde.



Dentista responsável pela restauração

-  Coloque a prótese de cera na boca. Verifique a oclusão, estética e fonética. Faça os ajustes necessários. Se for necessário realizar ajustes importantes, faça um novo molde interoclusal e envie-o para o laboratório para uma nova montagem do articulador, configuração da prótese de cera e prova.



Laboratório

-  Crie uma matriz de gesso ou silicone da prova de cera verificada e retire os dentes da prótese no interior. Encere e molde a estrutura de acordo com os parâmetros de design protético fixo e removível.

Ou

Se o médico e/ou técnico de laboratório pretender utilizar a tecnologia CAD/CAM, solicite uma barra BellaTek. Consulte o manual BellaTek Bars & Frameworks (ZBINST868).



7.  Retire cuidadosamente os pilares UCLA do índice de verificação. Coloque os pilares UCLA nos análogos de implante. Enrosque parafusos para waxing nos análogos de implante e aperte manualmente utilizando uma chave hexagonal grande de 0,048" [PHD02N ou PHD03N]. Ajuste a altura das mangas conforme necessário. Encere os padrões da barra (e os acessórios, se utilizados) até às mangas para waxing. Utilize a matriz no molde para posicionar a barra nos limites da prova de cera.

NOTA: é necessário um espaço adequado (9-11 mm) para os componentes de restauração do implante, a base da prótese e os dentes da prótese.

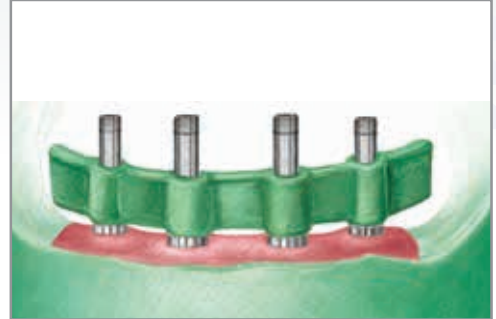

8.  Retire o enceramento da barra do molde. Revista, queime e molde a barra numa liga com baixo, médio ou alto teor de ouro (**consulte a página 13** para obter as especificações da liga de fundição). Retire, termine e faça o polimento da barra quimicamente com os protetores contra polimento colocados. Volte a enviar a barra ao dentista responsável pela restauração para a prova e verificação do ajuste.

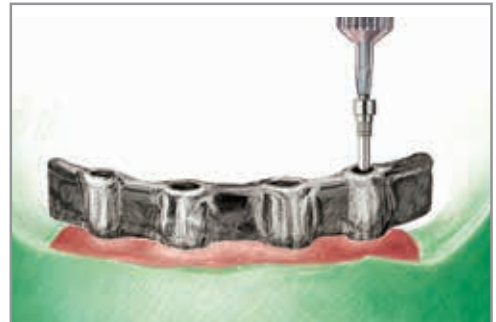

Dentista responsável pela restauração

9.  Retire os pilares de cicatrização dos implantes utilizando uma chave hexagonal grande de 0,048" [PHD02N ou PHD03N]. Para ajudar a evitar a deglutição acidental, introduza o fio dentário através do eixo rotativo da chave. Coloque a barra nos implantes. Enrosque um parafuso de Try-in [MUNITZ, ILRGHT ou UNITS] num implante na posição mais posterior. Realize uma radiografia das interfaces para verificar se a barra está completamente assente em todos os implantes. Repita a radiografia após remover o parafuso e coloque-o no implante oposto na posição mais posterior. Se for encontrada uma discrepância de ajuste, corte e indexe a barra intraoralmente para proceder à soldadura. Substitua de imediato os pilares de cicatrização nos implantes.

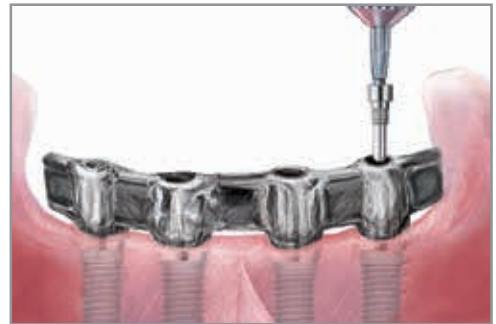



Laboratório

10.  Volte a transferir os dentes da prótese para o molde utilizando a matriz e encere a prótese para o processamento. Coloque a prótese de cera num frasco e deixe ferver. Separe o frasco e fixe a barra aos análogos do molde com parafusos de Try-in. Bloqueie todos os entalhes e aceda às aberturas com gesso. Coloque os cliques e/ou outros encaixes na barra. Processe e termine a prótese seguindo os procedimentos convencionais.





Dentista responsável pela restauração



11.   Retire os pilares de cicatrização dos implantes utilizando uma chave hexagonal grande de 0,048" [PHD02N ou PHD03N]. Para ajudar a evitar a deglutição acidental, introduza o fio dentário através do eixo rotativo da chave. Coloque a barra nos implantes.

 Enrosque um parafuso hexagonal grande Gold-Tite Certain [ILRGHG] nos implantes e aperte manualmente utilizando a chave hexagonal grande de 0,048" [PHD02N ou PHD03N]. Para ajudar a evitar a deglutição acidental, introduza o fio dentário através do eixo rotativo da chave.

Ou

 Enrosque um parafuso quadrado Gold-Tite [UNISG] nos implantes e aperte manualmente com uma chave quadrada [PSQD0N ou PSQD1N]. Para ajudar a evitar a deglutição acidental, introduza o fio dentário através do eixo rotativo da chave.

  Realize uma radiografia da interface dos implantes para verificar um ajuste preciso. Aperte os parafusos grandes hexagonais Gold-Tite Certain com um torque de 20 Ncm e os parafusos quadrados Gold-Tite com um torque de 32-35 Ncm utilizando a ponta transportadora adequada com um dispositivo de torque [L-TIRW ou HTD-C].

12.   Coloque a prótese do tipo "overdenture" sobre a barra na boca e encaixe os encaixes de retenção. Faça quaisquer ajustes oclusais ou de tecido necessários. Informe o paciente sobre a inserção, remoção, manutenção da prótese e higiene oral.



Prótese fixa fixada por implantes

Pilar de perfil curto híbrido fixo

Dentista responsável pela restauração

1.  Siga os passos para as impressões do nível do pilar nas páginas 18-20 para a técnica de moldeira aberta e nas páginas 21-23 para a técnica de transferência Twist Lock.



Laboratório

2.  Siga os passos na página 80, passo 15, para o fabrico do índice de verificação, da base do molde e do rebordo de oclusão de cera, da prova de cera e da matriz de gesso ou de silicone.

Ou

Se o médico e/ou técnico de laboratório pretender utilizar a tecnologia CAD/CAM, solicite uma barra BellaTek. Consulte o manual BellaTek Bars & Frameworks (ZBINST868).



3.  Retire cuidadosamente os cilindros Gold de perfil curto ou os cilindros moldáveis do índice de verificação. Coloque os cilindros nos análogos e fixe com parafusos para waxing de perfil curto [LPCWS] utilizando uma chave hexagonal grande de 0,048" [PHD02N ou PHD03N]. Ajuste a altura das mangas conforme necessário. Encere o padrão da barra híbrida até às mangas para waxing e adicione laços ou elementos de retenção acrílicos à superfície oclusal do padrão de cera. Utilize a matriz do dente no molde para posicionar a barra nos limites da prótese de cera.

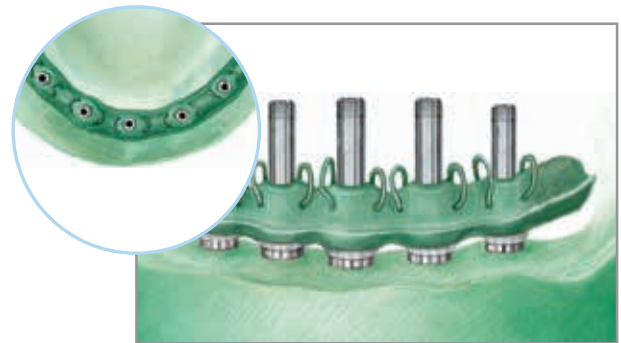

4.  Retire o padrão de cera da barra híbrida do molde. Revista, queime e molde a barra numa liga com baixo, médio ou alto teor de ouro (consulte a página 14 para obter as especificações da liga de fundição). Retire, termine e faça o polimento da superfície do tecido na barra quimicamente com os protetores contra polimento colocados. Volte a enviar a barra ao dentista responsável pela restauração para a prova e verificação do ajuste.

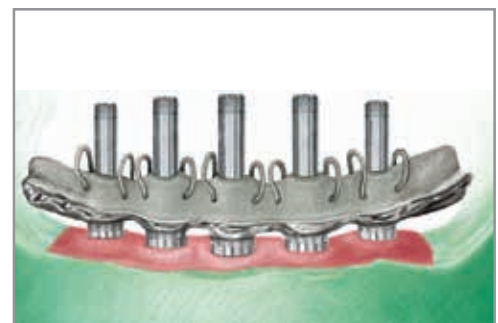

Dentista responsável pela restauração

- 
 Retire as tampas de cicatrização dos pilares utilizando uma chave hexagonal grande de 0,048" [PHD02N ou PHD03N]. Para ajudar a evitar a deglutição acidental, introduza o fio dentário através do eixo rotativo da chave. Coloque a barra nos pilares. Enrosque um parafuso de retenção Gold-Tite do pilar de perfil curto [LPCGSH] num cilindro na posição mais posterior e aperte manualmente com a chave hexagonal grande de 0,048". Verifique visualmente se a barra está completamente assente em todos os implantes. Retire o parafuso e coloque-o no cilindro oposto na posição mais posterior e repita. Se for encontrada uma discrepância de ajuste, corte e indexe a barra intraoralmente e envie a estrutura para o laboratório para a respetiva soldadura. Substitua de imediato as tampas de cicatrização nos pilares.



Laboratório

- 
 Fixe a barra aos análogos de perfil curto com parafusos para waxing utilizando uma chave hexagonal grande de 0,048" [PHD02N ou PHD03N]. Transfira os dentes da prótese da matriz para a barra no molde e encere a prótese híbrida para o processamento. Coloque a prótese de cera num frasco e deixe ferver. Separe o frasco. Aplique uma camada opaca sobre a barra nas áreas onde a resina acrílica será processada. Bloqueie todos os entalhes entre a estrutura e o molde com gesso. Processe e termine a prótese híbrida de forma convencional. Os protetores contra polimento devem estar colocados durante todos os procedimentos de acabamento e polimento.

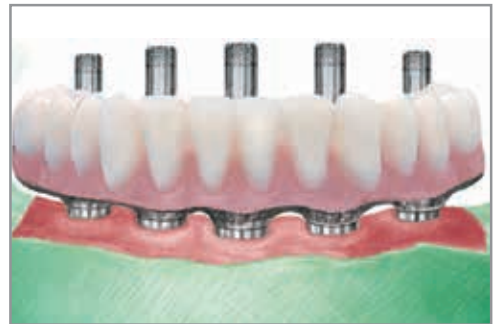

NOTA: pode ser necessário realizar uma consulta para a prova de cera/estrutura para obter os melhores resultados.

Dentista responsável pela restauração

- 
 Retire as tampas de cicatrização dos pilares utilizando uma chave hexagonal grande de 0,048" [PHD02N ou PHD03N]. Para ajudar a evitar a deglutição acidental, introduza o fio dentário através do eixo rotativo da chave. Coloque a prótese híbrida fixa nos pilares. Aperte os parafusos de retenção Gold-Tite de perfil curto [LPCGSH] nos pilares de perfil curto e verifique o ajuste. Ajuste a oclusão, retire e proceda ao polimento. Substitua a prótese e aperte os parafusos com um torque de 10 Ncm, utilizando uma ponta transportadora hexagonal grande de 0,048" [IHx1.2D, IXL1.2D, RASH3N ou RASH8N] com um dispositivo de torque [L-TIRW ou HTD-C]. Coloque o material de proteção nas aberturas de acesso do parafuso. Sele as aberturas de acesso com resina acrílica. Faça quaisquer ajustes oclusais necessários. Informe o paciente sobre a manutenção da prótese e higiene oral.



Pilar UCLA híbrido fixo

(Consulte a página 83 para obter informações sobre considerações e especificações)

Dentista responsável pela restauração

1.  Siga os passos para as impressões do nível do pilar nas páginas 18-20 para a técnica de moldeira aberta e nas páginas 21-23 para a técnica de transferência Twist Lock.



Laboratório

2.  Coloque os pilares Gold UCLA não hexagonais ou os pilares UCLA moldáveis nos análogos de implante. Enrosque os parafusos de Try-in [MUNITS, ILRGHT ou UNITS] ou parafusos para waxing [WSU30, WSK10 ou WSK15] nos análogos de implante e aperte manualmente utilizando uma chave hexagonal grande de 0,048" [PHD02N ou PHD03N]. Fabrique um índice de verificação, através da junção das mangas de plástico utilizando uma resina composta fotopolimerizada de baixa expansão ou resina acrílica autopolimerizada. Fabrique também uma base do molde e encere o rebordo de oclusão.

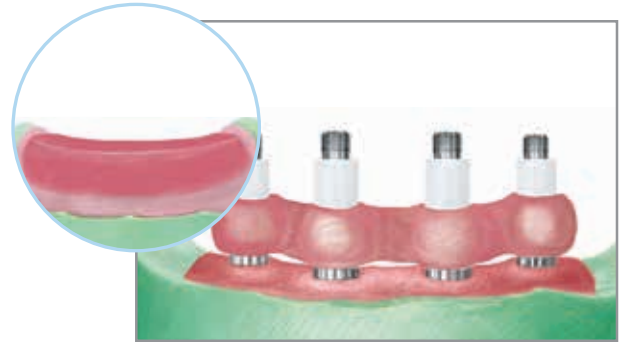

Dentista responsável pela restauração

3.  Retire os pilares de cicatrização dos implantes utilizando uma chave hexagonal grande de 0,048" [PHD02N ou PHD03N]. Para ajudar a evitar a deglutição acidental, introduza o fio dentário através do eixo rotativo da chave. Coloque o rebordo de oclusão na boca. Crie os moldes interoclusais. Coloque o índice de verificação nos implantes. Enrosque um parafuso de Try-in [MUNITS, ILRGHT ou UNITS] ou parafuso para waxing [WSU30 ou WSU30] num pilar UCLA na posição mais posterior e aperte manualmente. Realize uma radiografia das interfaces para verificar se todos os cilindros estão completamente assentes em todos os implantes. Retire o parafuso e coloque-o no pilar UCLA oposto na posição mais posterior e repita a radiografia. Se for encontrada uma discrepância de ajuste, corte o índice e volte a montar intraoralmente. Retire o índice. Substitua de imediato os pilares de cicatrização nos implantes.

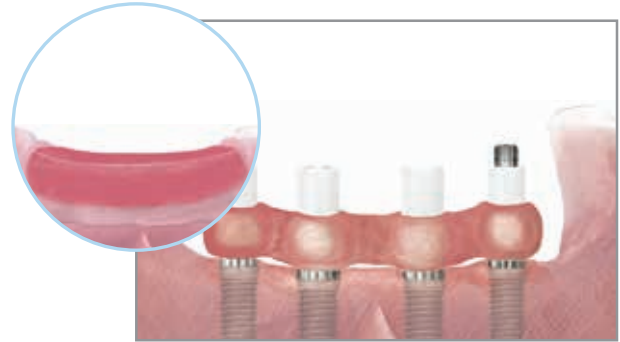

Laboratório

4.  Verifique se as posições do análogo no molde são precisas utilizando um índice de verificação. Articule moldes utilizando o molde interoclusal. Assente os dentes da prótese na base do molde e encere para a prova. Se o índice de verificação tiver sido corrigido, este é utilizado para identificar análogos imprecisos no molde. Volte a colocar este índice no molde e identifique o(s) análogo(s) impreciso(s). Retire o(s) análogo(s) impreciso(s) do molde e fixe-o(s) ao índice de verificação. Volte a assentar o índice dos restantes análogos restantes no molde. Verifique se o análogo não toca no gesso do molde. Injete uma mistura de moldeira de gesso para voltar a fixar o análogo no molde.



Dentista responsável pela restauração

5.  Coloque a prova de cera na boca. Verifique a oclusão, estética e fonética. Faça os ajustes necessários. Se for necessário realizar ajustes importantes, faça um novo molde interoclusal e envie-o para o laboratório para uma nova configuração e prova.



Laboratório

6.  Crie uma matriz de gesso ou silicone da prova de cera verificada e retire os dentes da prótese no interior. Encere e molde a estrutura de acordo com os parâmetros de design protético fixo e removível.

Ou

Se o médico e/ou técnico de laboratório pretender utilizar a tecnologia CAD/CAM, solicite uma barra BellaTek. Consulte o manual BellaTek Bars & Frameworks (ZVINST0114).



7.  Retire cuidadosamente os pilares UCLA do índice de verificação. Coloque os pilares UCLA não hexagonais nos análogos de implante. Enrosque os parafusos de Try-in [MUNITS, ILRGHT ou UNITS] ou os parafusos para waxing [IWSU30 ou WSU30] nos análogos de implante e aperte manualmente com uma chave hexagonal grande de 0,048" [PHD02N ou PHD03N]. Ajuste a altura das mangas de plástico conforme necessário. Encere os padrões da barra híbrida até às mangas para waxing e adicione laços ou elementos de retenção acrílicos na parte superior. Utilize a matriz no molde para posicionar a barra nos limites da prova de cera.

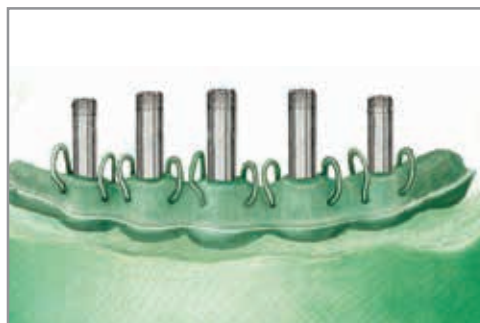

8.  Retire o padrão de cera da barra híbrida do molde. Revista, queime e molde a barra numa liga com baixo, médio ou alto teor de ouro (**consulte a página 14** para obter as especificações da liga de fundição). Retire, termine e faça o polimento da superfície do tecido na barra quimicamente com os protetores contra polimento colocados. Volte a enviar a barra ao dentista responsável pela restauração para a prova e verificação do ajuste.

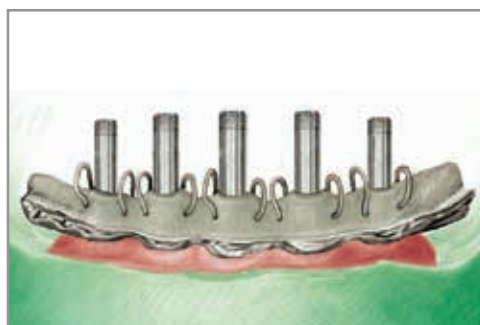

Dentista responsável pela restauração

9.  Retire os pilares de cicatrização dos implantes utilizando uma chave hexagonal grande de 0,048" [PHD02N ou PHD03N]. Para ajudar a evitar a deglutição acidental, introduza o fio dentário através do eixo rotativo da chave. Coloque a barra nos implantes. Enrosque um parafuso de Try-in [MUNITS, ILRGHT ou UNITS] num implante na posição mais posterior. Realize uma radiografia das interfaces para verificar se a barra está completamente assente em todos os implantes. Repita a radiografia após remover o parafuso e coloque-o no implante oposto na posição mais posterior. Se for encontrada uma discrepância de ajuste, corte e indexe a barra intraoralmente para proceder à soldadura. Substitua de imediato os pilares de cicatrização nos implantes.





Laboratório

10.  Fixe a barra aos análogos de implante com parafusos para waxing utilizando uma chave hexagonal grande de 0,048" [PHD02N ou PHD03N]. Transfira os dentes da prótese da matriz para a barra no molde e encere a prótese híbrida para o processamento. Coloque a prótese de cera num frasco e deixe ferver. Separe o frasco. Aplique uma camada opaca sobre a barra nas áreas onde a resina acrílica será processada. Bloqueie todos os entalhes entre a estrutura e o molde com gesso. Processe e termine a prótese híbrida de forma convencional. Os protetores contra polimento devem estar colocados durante todos os procedimentos de acabamento e polimento.





Dentista responsável pela restauração

11.  Retire os pilares de cicatrização dos implantes utilizando uma chave hexagonal grande de 0,048" [PHD02N ou PHD03N]. Para ajudar a evitar a deglutição acidental, introduza o fio dentário através do eixo rotativo da chave. Coloque a prótese híbrida fixa nos implantes.

 Enrosque um parafuso hexagonal grande Gold-Tite Certain [ILRGHG] nos implantes utilizando a chave hexagonal grande de 0,048" [PHD02N ou PHD03N] e aperte manualmente.

Ou

 Enrosque um parafuso quadrado Gold-Tite [UNISG] nos implantes com uma chave quadrada [PSQD0N ou PSQD1N] e aperte manualmente. Para ajudar a evitar a deglutição acidental, introduza o fio dentário através do eixo rotativo da chave.

 Realize uma radiografia da interface para verificar um ajuste preciso. Aperte os parafusos grandes hexagonais Gold-Tite Certain com um torque de 20 Ncm e os parafusos quadrados Gold-Tite com um torque de 32-35 Ncm utilizando a ponta transportadora adequada com um dispositivo de torque [L-TIRW ou HTD-C]. Coloque o material de proteção nas aberturas de acesso do parafuso. Sele as aberturas de acesso com resina acrílica. Faça quaisquer ajustes oclusais necessários. Informe o paciente sobre a manutenção da prótese e higiene oral.



Sistema de encaixe OverdenSURE®

Pilares OverdenSURE

Considerações:

- Utilizado com próteses do tipo "overdenture" ou próteses parciais, com fixação total ou parcial, de implantes endo-ósseos na mandíbula ou maxilar
- Este sistema não é adequado em casos em que seja necessário um encaixe totalmente rígido
- Próteses do tipo "overdenture" suportadas por tecidos em 2 ou mais implantes
- Não é recomendada a utilização num implante único com uma divergência superior a 20 graus
- Distância interarcadas limitada.

Especificações:

- Altura vertical baixa
- Tamanhos de plataforma: 3,4 mm, 4,1 mm e 5,0 mm
- Alturas: variedade de 1,0 mm a 6,0 mm

Instrumentos necessários:

- Chave de torque [TWR]
- Chave para pilar OverdenSURE [ODS-DRVR]
- Ferramenta de inserção e remoção OverdenSURE [ODS-IRTOOL]



Selecionar os pilares OverdenSURE

- Escolha um tamanho de ombro com base na profundidade do tecido.
- Determine a profundidade do tecido, medindo desde o rebordo coronal do corpo do implante até ao ponto mais elevado do tecido mole, em três ou quatro áreas.
- Escolha um ombro do pilar com a altura correspondente, equivalente à medição do tecido ou com o tamanho mais elevado mais aproximado.
- Correção do ângulo de até 20° entre implantes divergentes, ao utilizar as cápsulas de retenção padrão (azuis, rosa e transparentes) ou os kits de cápsulas de retenção padrão.
- Correção do ângulo de até 40° entre implantes divergentes, ao utilizar as cápsulas de retenção alargadas (vermelhas, amarelas e verdes) ou os kits de cápsulas de retenção alargadas.

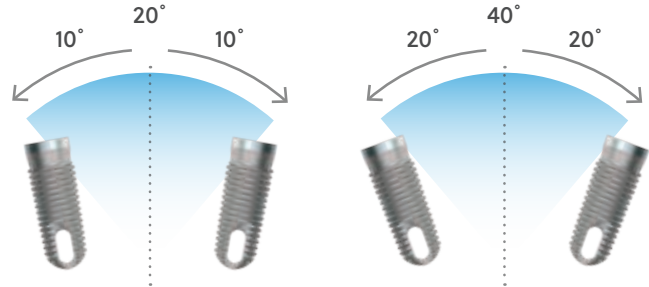







Selecionar as cápsulas de retenção OverdenSURE

As cápsulas de retenção OverdenSURE foram concebidas para providenciar a quantidade certa de resistência para cada nível de retenção, mantendo, ao mesmo tempo, um sistema de codificação por cores intuitivo para o médico.

Especificações

- Pilar: liga de titânio com revestimento em nitreto de zircônio dourado claro
- Encaixe: liga de titânio
- Cápsulas de retenção: nylon

Cápsulas de retenção	
Correção do ângulo de até 20°	Correção do ângulo de até 40°
 1,5 lbs/680 g	 1,0 lbs/450 g
 3,0 lbs/1360 g	 2,0 lbs/910 g
 5,0 lbs/2270 g	 4,0 lbs/1810 g

Assentar os pilares OverdenSURE

- Assente o pilar no implante e enrosque-o até ficar bem apertado utilizando o transportador incluído com cada pilar.



Apertar os pilares OverdenSURE

- Encaixe manualmente a chave OverdenSURE [ODS-DRVR] com o pilar, alinhando o eixo da chave com o eixo do pilar e encaixando as patilhas da chave sobre a circunferência do pilar.

Sugestão: para facilitar o encaixe da chave no pilar, rode levemente a chave sobre o pilar até sentir primeiro o encaixe da cavidade interna e, em seguida, aplique pressão normal para garantir que as patilhas exteriores da chave também encaixaram na circunferência do pilar.

- Insira a chave de catraca de torque [TWR] na chave e aperte os pilares com um torque com a força indicada:
- Pilares Certain® e ExHex OverdenSURE: 20 Ncm
- Pilares Tapered Screw-Vent® OverdenSURE: 30 Ncm.



Cuidado:

Para remover a chave do pilar, comece por agitar levemente a chave de um lado para o outro, de forma a desencaixar primeiro a chave do pilar. Tendo em atenção que a chave de torque está devidamente encaixada na chave, remova a chave de torque [TWR] e a chave [ODS-DRVR] da boca.

Confirmar que os pilares OverdenSURE estão assentes

- Realize uma radiografia das interfaces para verificar se os pilares assentam totalmente em todos os implantes.
- Coloque a película perpendicular à interface do pilar no implante.



Técnica de restauração direta

Preparar a prótese para o processamento

- Coloque as capas de encaixe OverdenSURE [ODS-RH0X] com as cápsulas pretas pré-carregadas nos pilares e pressione firmemente para se certificar de que estão totalmente assentes.
- Coloque um anel espaçador [ODS-BS0XX] na base dos pilares para evitar que a resina acrílica flua para os cortes inferiores das capas de encaixe.

NOTA:

Nos EUA, os pilares OverdenSURE são embalados individualmente e as cápsulas de retenção [ODSZ-RIKIT2001] ou [ODSZ-RIKIT4001] têm de ser encomendadas em separado.



- Aplique material de deteção de contacto na superfície de entalhe da prótese. Assente a prótese sobre as capas de encaixe [ODS-RH0X] e verifique se está completamente assente no rebordo.



- Com uma broca para entalhe, crie cavidades de alívio onde as capas de encaixe serão encaixadas para serem processadas na prótese.
- Crie entalhes à volta das cavidades aliviadas para aumentar a retenção mecânica e abrir orifícios linguais/palatinais para permitir que o material em excesso flua para fora da prótese.

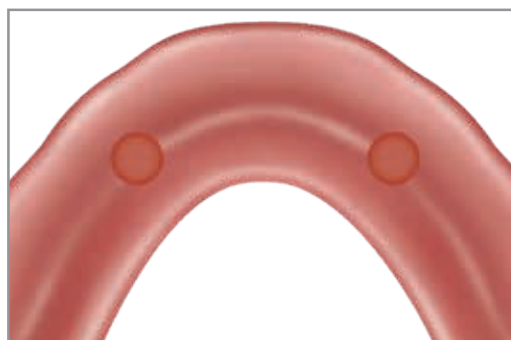

Recolher as capas de encaixe OverdenSURE

- Coloque resina acrílica autopolimerizada ou resina composta fotopolimerizada sobre as capas de encaixe OverdenSURE [ODS-RH0X] e nas cavidades aliviadas da prótese.
- Coloque e posicione a prótese na boca e peça ao paciente para fechar ligeiramente até à oclusão cêntrica. Deixe a resina acrílica assentar, conforme as instruções do fabricante.
- Retire a prótese dos pilares e verifique se as capas de encaixe foram processadas com sucesso na prótese.
- Preencha quaisquer espaços vazios com resina acrílica autopolimerizada ou resina composta fotopolimerizada. Uma vez curado, remova qualquer material em excesso com uma broca de desgaste.



Remover as cápsulas pretas OverdenSURE

- Utilizando a ferramenta de remoção e inserção OverdenSURE [ODS-IRTOOL], remova as cápsulas pretas de cada capa de encaixe.
- Para tal, certifique-se de que a ferramenta de remoção e inserção está definida para o "modo de remoção".
- Tal é alcançado rodando a cabeça dourada da ferramenta duas rotações completas para a esquerda. Irá observar a reentrância da ponta azul na ferramenta.
- Insira a ferramenta na cápsula preta e incline-a de forma a que a extremidade da ponta encaixe no rebordo interior da cápsula.
- Quando a ferramenta estiver totalmente encaixada, puxe-a para fora.
- Para retirar a cápsula preta da ferramenta, rode a cabeça dourada da ferramenta duas rotações completas para a direita. A ponta azul irá emergir e empurrar a cápsula preta.

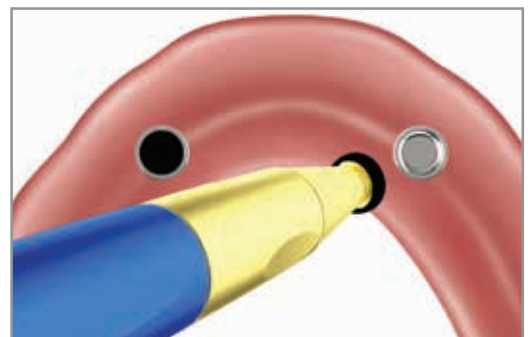

Colocar as cápsulas de retenção OverdenSURE finais

- Certifique-se de que a ferramenta de remoção e inserção [ODS-IRTOOL] está definida para "modo de inserção". Para tal, desaperte completamente a cabeça dourada da parte azul da ferramenta.
- Selecione a cápsula de retenção adequada e coloque-a na ponta de inserção da ferramenta. Insira, com firmeza, cada cápsula de retenção final nas capas de encaixe vazias e verifique se estão niveladas com o rebordo das capas de encaixe.

NOTA:

Nos EUA, os pilares OverdenSURE são embalados individualmente e as cápsulas de retenção [ODSZ-RIKIT2001] ou [ODSZ-RIKIT4001] têm de ser encomendadas em separado.

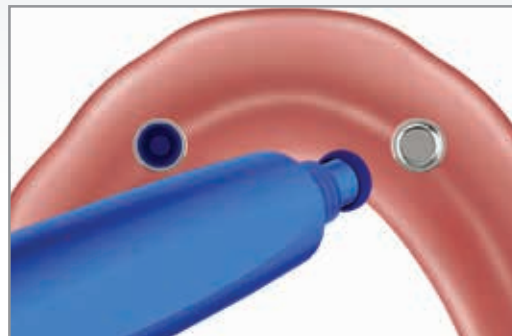

Entregar a prótese amovível

- Assente a prótese nos pilares OverdenSURE e pressione de modo a que as cápsulas de retenção encaixem nos pilares.
- Verifique a oclusão.
- Peça ao paciente para remover e inserir a prótese para garantir que a retenção é adequada. Se for necessário ajustar o nível de retenção, selecione a cápsula de retenção adequada e repita os passos necessários.



Técnica de restauração indireta

Médico – Fazer impressões dos pilares OverdenSURE

- Para tal, pode utilizar uma moldeira de impressão fechada personalizada ou tradicional.
Proporcione alívio para a altura dos pilares OverdenSURE e das coifas de impressão [ODS-IC0X], além de 2 mm adicionais. As coifas de impressão têm 4,5 mm de altura.
- Coloque as coifas de impressão OverdenSURE nos pilares. Injete um material de impressão dentária leve à volta das coifas e faça um molde da arcada completa com material de impressão médio. Deixe o material assentar, de acordo com as instruções do fabricante.
- Por vezes, é útil colocar cola de impressão nas coifas de impressão para garantir a sua remoção na impressão.



NOTA: as coifas de impressão OverdenSURE [ODS-IC0X] são vendidas em separado.

- Retire a impressão da boca e verifique se o material de impressão está completamente adaptado à volta de cada coifa de impressão OverdenSURE. As coifas de impressão devem permanecer dentro da impressão.
- Uma técnica opcional é a utilização da prótese existente do paciente em combinação com as capas de encaixe OverdenSURE [ODS-RH0X] com uma cápsula preta pré-carregada para obter um molde de revestimento.



Técnica de transferência

- Insira os análogos de pilar OverdenSURE [ODS-AA0XX] nas coifas de impressão localizadas no material de impressão e envie a impressão para o laboratório.



Laboratório – Fabricar o molde de trabalho

- Verifique se os análogos de pilar OverdenSURE [ODS-AA0XX] estão fixos nas coifas de impressão e coloque o molde.

**Laboratório – Base do molde e rebordo de oclusão**

- Fabrique uma base do molde e encere o rebordo de oclusão, e envie para o médico.

**Médico – Registo de oclusão**

- Coloque o rebordo de oclusão na boca e recolha os registos interoclusais.

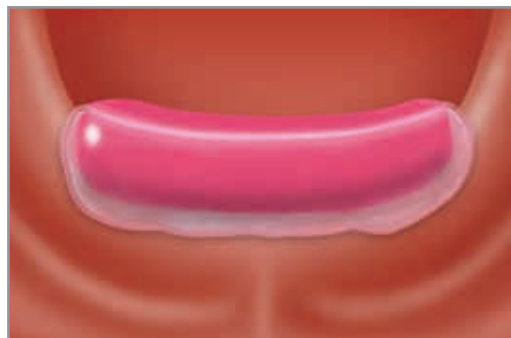

Laboratório – Articular

- Articule moldes utilizando o molde interoclusal.
- Assente os dentes da prótese na base do molde para a prova de cera.



Médico – Prova de prótese

- Coloque a prótese de cera na boca. Verifique a oclusão, estética e fonética. Faça os ajustes necessários.
- Se for necessário realizar ajustes importantes, faça um novo molde interoclusal e envie-o para o laboratório para uma nova montagem do articulador, configuração da prótese de cera e prova.



Laboratório – Processar a prótese amovível

- Após a verificação da prova de cera, coloque a prótese num frasco no molde.
- Ferva a cera e separe o frasco.
- Coloque os anéis espaçadores brancos OverdenSURE sobre os análogos de pilar para evitar que a resina acrílica flua sob as capas de encaixe.
- Coloque as capas de encaixe OverdenSURE [ODS-RH0X] com as cápsulas pretas pré-carregadas nos análogo de pilar e pressione firmemente para se certificar de que estão totalmente assentes.
- Processe a prótese de acordo com os procedimentos padrão.



Médico – Remover as cápsulas pretas OverdenSURE

- Utilizando a ferramenta de remoção e inserção OverdenSURE [ODS-IRTOOL], remova as cápsulas pretas de cada capa de encaixe.
- Para tal, certifique-se de que a ferramenta de remoção e inserção está definida para o "modo de remoção". Tal é alcançado rodando a cabeça dourada da ferramenta duas rotações completas no sentido contrário ao dos ponteiros do relógio. Irá observar a reentrância da ponta azul na ferramenta.
- Insira a ferramenta na cápsula preta e incline-a de forma a que a extremidade da ponta encaixe no rebordo interior da cápsula.
- Quando a ferramenta estiver totalmente encaixada, puxe-a para fora.
- Para retirar a cápsula preta da ferramenta, rode a cabeça dourada da ferramenta duas rotações completas para a direita. A ponta azul irá emergir e empurrar a cápsula preta.

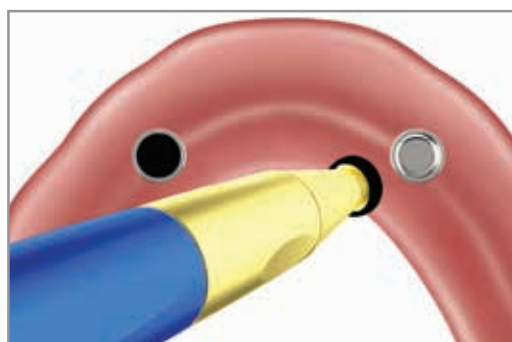

Médico – Colocar as cápsulas de retenção OverdenSURE finais

- Certifique-se de que a ferramenta de remoção e inserção [ODS-IRTOOL] está definida para "modo de inserção". Para tal, desaperte completamente a cabeça dourada da parte azul da ferramenta.
- Selecione a cápsula de retenção adequada e coloque-a na ponta de inserção da ferramenta.
- Insira, com firmeza, cada cápsula de retenção final nas capas de encaixe vazias e verifique se estão niveladas com o rebordo das capas de encaixe.

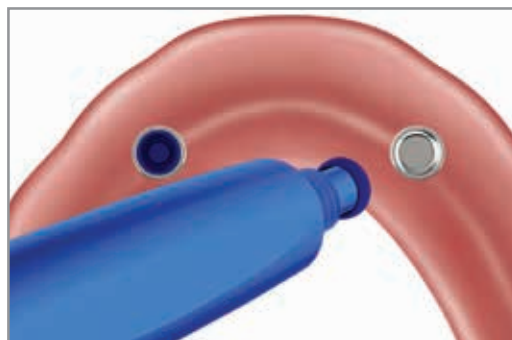

NOTA:

Nos EUA, os pilares OverdenSURE são embalados individualmente e as cápsulas de retenção [ODSZ-RIKIT2001] ou [ODSZ-RIKIT4001] têm de ser encomendadas em separado.

Entregar a prótese amovível

- Assente a prótese nos pilares OverdenSURE e pressione de modo a que as cápsulas de retenção encaixem nos pilares.
- Verifique a oclusão.
- Peça ao paciente para remover e inserir a prótese para garantir que a retenção é adequada. Se for necessário ajustar o nível de retenção, selecione a cápsula de retenção adequada e repita os passos "Selecionar as cápsulas de retenção OverdenSURE".
- Instrua o paciente quanto aos cuidados de higiene adequados, bem como das consultas de manutenção necessárias.



Para obter mais informações, visite ZimVie.com

ZimVie US Corp LLC

4555 Riverside Drive
Palm Beach Gardens, FL 33410
Phone: +1-561-776-6700
Fax: +1-561-776-1272
dentalCS@ZimVie.com

ZimVie Spain S.L.U.

WTC Almeda Park, Ed. 4, Pl. 2
C/Tirso de Molina, 40 (entrada Plaça de la Pau)
08940, Cornellà de Llobregat, Espanha
Atención al cliente: 800-827-836
Fax para pedidos: +34-93-445-81-36
ZV.pedidos@ZimVie.com



Salvo indicação em contrário, conforme mencionado no presente documento, todas as marcas comerciais e os direitos de propriedade intelectual são propriedade da ZimVie Inc. e das suas afiliadas, e todos os produtos são fabricados por uma ou mais subsidiárias da divisão de medicina dentária da ZimVie US Corp LLC (Biomet 3i, LLC, etc.) e distribuídos pela ZimVie US Corp LLC e pelos seus parceiros de comercialização autorizados. Os pilares, componentes e instrumentos OverdenSURE são fabricados pela Terrats Medical S.L. O dispositivo de torque L-TIRW, o adaptador L-TIRW standard ISO 1797 C9980 e a chave de torque TWR são fabricados pela Elos Medtech Pinol A/S. Classificação dos Dispositivos Médicos da UE: pilares dentários cicatrizantes e definitivos (Classe IIb), parafusos de retenção dos pilares e parafusos de retenção (IIb), instrumentos dentários ativos (Classe IIa), instrumentos dentários estéreis (Classe Is), instrumentos dentários (Classe I). Os pilares de cicatrização e definitivos são utilizados com implantes dentários endósseos na maxila ou mandíbula para moldar os tecidos moles durante a cicatrização e para apoiar a restauração final. A finalidade prevista dos parafusos de fecho é selar a ligação do implante, separando-a dos tecidos moles durante a cicatrização para evitar o crescimento dos tecidos para o seu interior e permitir a posterior colocação dos componentes de restauração. Os parafusos de retenção do pilar destinam-se a fixar mecanicamente uma prótese a um pilar ou um pilar a um implante dentário; alguns parafusos de retenção podem ser utilizados para fixar uma prótese ou pilar a um análogo durante procedimentos laboratoriais. A finalidade dos instrumentos dentários é facilitar a implantação e explantação dos implantes dentários correspondentes e a serem utilizados em conjunto com dispositivos e processos de restauração dentária. Os produtos aqui apresentados não são elegíveis para reembolso em França. Para outros países, consulte as leis e os regulamentos locais. Para obter informações adicionais sobre os produtos, consulte a rotulagem individual dos produtos ou as instruções de utilização respetivas. Os produtos podem não estar disponíveis ou autorizados em todos os países/regiões. Este material destina-se apenas a médicos e não constitui uma recomendação ou um parecer médico. É proibida a distribuição a qualquer outro destinatário. Este material não pode ser copiado ou reproduzido sem o expreso consentimento por escrito da ZimVie. ZVINST0102-GLBL-PT REV D 12/25 ©2025 ZimVie. Todos os direitos reservados.



O número do ON aplicável a cada dispositivo pode ser encontrado na rotulagem do produto, se aplicável.

